

Canon



Zoemini S2

Instant fényképezőgép és nyomtató
Felhasználói kézikönyv

TARTALOMJEGYZÉK

BIZTONSÁGI INFORMÁCIÓK Olvassa el a használat előtt!	OLDAL: 3-4
ÁTTEKINTÉS A csomag tartalma A készülék jellemzői	OLDAL: 5
BEÁLLÍTÁS Töltés Papír betöltése Külső memória	OLDAL: 6-9
MŰKÖDÉS JELLEMZŐI Be-/kikapcsolás Fotó készítése és nyomtatása Kereső Szelfitükör Felvételi módok Szűrő és Szegély gombok Élő nézet felvétel	OLDAL: 10-15
LED-jelzőfény Problémamegoldás	OLDAL: 16-18
MŰSZAKI ADATOK	OLDAL: 19
AZ ALKALMAZÁS TELEPÍTÉSE	OLDAL: 20-21
A MOBILESZKÖZ ÉS AZ INSTANT FÉNYKÉPEZŐGÉP ÉS NYOMTATÓ PÁROSÍTÁSA Android- és iOS-párosítás Android-párosítás (NFC-vel)	OLDAL: 22-24
FELHASZNÁLÓI FELÜLET Kezdőképernyő Főmenü Nyomtatóbeállítás Fotóalbum Fotók küldése a Mini Print alkalmazásba Fotók szerkesztése A Mozaik nyomtatása funkció használata A Kollázs nyomtatása funkció használata Elővágott matrica nyomtatása Okostelefon fényképezőgépe Nyomtatás a Zoemini S2 MicroSD-kártyájáról Nyomtatási sor	OLDAL: 25-38

BIZTONSÁGI INFORMÁCIÓK

OLVASSA EL A HASZNÁLAT ELŐTT!

Kérjük, olvassa el az alábbi utasításokat és biztonsági előírásokat, mielőtt elkezdené használni a készüléket.

A szabályozásokkal és a további biztonsági tudnivalókkal kapcsolatban tekintse át a Szabályozásokkal és biztonsággal kapcsolatos tájékoztatót, amely megtalálható a készülék dobozában.

RMN: PP2002

A szabályozó hatóságok által kiadott modellazonosító szám szabályozási és azonosítási célokat szolgál.



FIGYELEM!

Olyan potenciálisan veszélyes helyzet jelzésére szolgál, amely – ha nem kerülik el – halálhoz vagy súlyos sérüléshez vezethet.

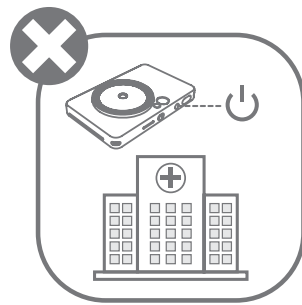
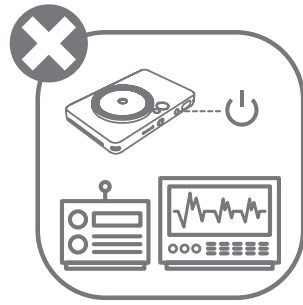
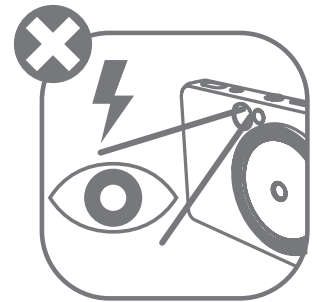
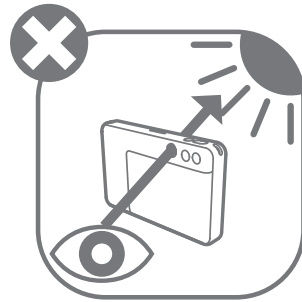
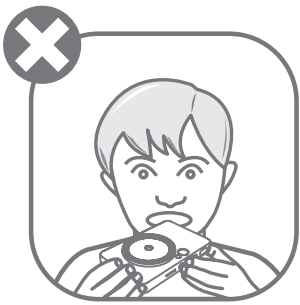

- Gyermekektől és csecsemőktől távol tartandó. A készülék nem megfelelő használata fulladáshoz vagy balesethez vezethet.
- Azonnal hagyja abba a készülék használatát, ha az füstöt vagy furcsa szagot bocsát ki, illetve a működése rendellenes.
- Ne nézzen a keresőn vagy az objektíven keresztül a napba vagy más erős fénybe. Ez vakságot vagy látáskárosodást eredményezhet.
- Ne villantsa a vakut a szemek közelében. Ez káros hatással lehet a szemekre.
- A gyermek nyaka köré tekeredő szíj fulladást okozhat. Ha a készüléke tápzsínort használ, akkor a tápzsínórnak véletlenül egy gyermek nyaka köré való tekeredése fulladáshoz vezethet.
- Kapcsolja ki a készüléket olyan helyeken, ahol tilos a fényképezés. A fényképezőgép által kibocsátott elektromágneses hullámok zavarhatják az elektronikus műszerek és más készülékek működését. Óvatosan járjon el olyankor, amikor a készüléket olyan helyen használja, ahol az elektronikus készülékek használata korlátozás alá esik, így például a repülőgépeken vagy az egészségügyi intézményekben.



VIGYÁZAT!

Olyan veszély vagy károsodás jelzésére szolgál, amely a termék hibás kezelése esetén a termék hibáin kívül sérülést vagy anyagi kárt is okozhat.

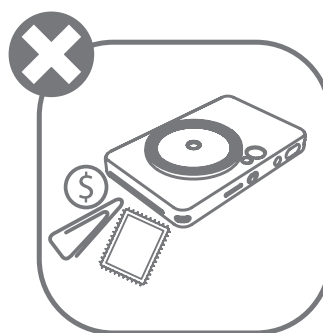
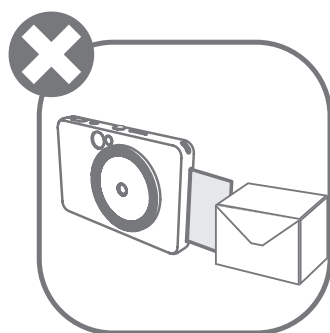
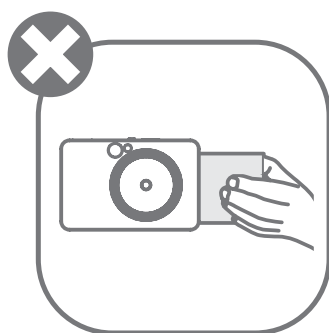
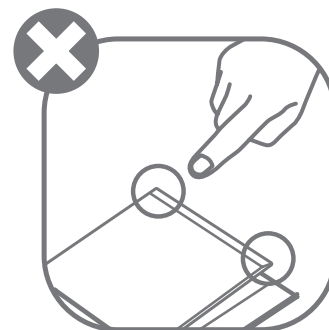
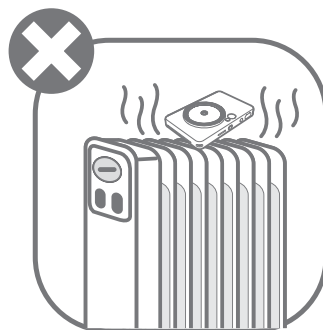

- Ha extrém időjárási körülmények között használja a készüléket, lehet, hogy nem sikerül nyomtatni. A nyomtatás újbóli megkezdése előtt várjon, míg a nyomtató visszaáll a javasolt működtetési környezetre, ami 15–32 °C.
- Mindig a javasolt 15–32 °C hőmérsékleten töltsse a készüléket.
- A készülék tisztítása során puha, száraz törülőkendőt használjon. Ne tisztítsa meg a készüléket nedves ruhával, illetve hígítóval vagy más hasonló folyadékkal.
- Tartsa lecsukva a felső fedelet, hogy megakadályozza a por és más részecskék bejutását a készülék belsejébe.
- Ha nem működik megfelelően a készülék, vegye fel a kapcsolatot azzal a kereskedővel, akitől vásárolta, illetve a Canon szervizt és támogatást a www.canon-europe.com/support címen.
- Ne tegye ki az akkumulátort magas hőmérsékletnek vagy közvetlen hőnek, és ne is égesse el a készüléket.
- Elektromágneses interferencia vagy elektrosztatikus kisülés esetén a készülék helytelenül működhet, illetve a memóriában lévő adatok elveszhetnek vagy megváltozhatnak. Ilyen esetben egy tűvel vagy más hasonló tárggyal nyomja meg a [RESET] gombot a készülék alján.
- Ne hajtson végre engedély nélkül változtatásokat az készüléken. Ez veszélyeztethetné a biztonságot, a jogszabályoknak való megfelelést és a teljesítményt, továbbá érvénytelenítheti a garanciát.
- Kerülje az akkumulátor cseréjét egy nem megfelelő típusú akkumulátorra.
- Ne szedje szét, ne nyissa fel és ne tegye iratmegsemmisítőbe az akkumulátort vagy a cellákat.

ÁTTEKINTÉS

A CSOMAG TARTALMA

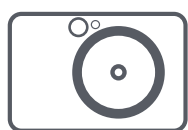

Instant fényképezőgép
és nyomtató



Gyorsbeállítási
útmutató



Szabályozásokkal
és biztonsággal
kapcsolatos
tájékoztató



CANON ZINK®
fotópapír (10 lap)

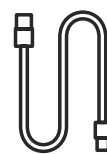

USB-kábel



Csuklósíj

A KÉSZÜLÉK JELLEMZŐI

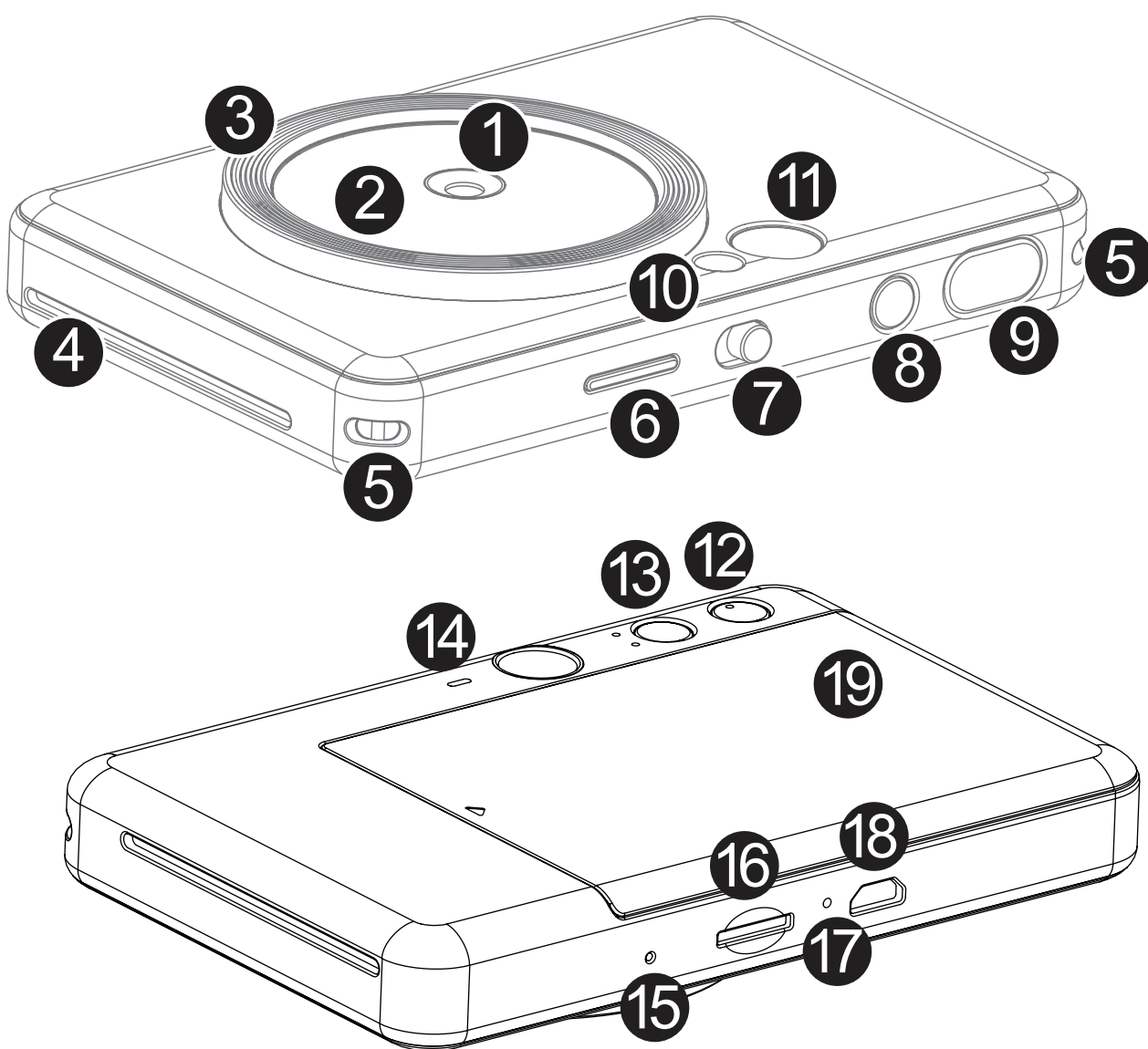

1 A fényképezőgép objektívje

2 Szelfitükör

3 Körvaku (8 LED)

4 Kimeneti nyílás

5 Csuklópánt fűzőlyuka

6 Állapot LED-je

7 Csúszókapcsoló

8 Bekapcsológomb

9 Exponálógomb

10 Vaku

11 Kereső

12 Szegély gomb

13 Szűrő gomb

14 Hangszóró

15 Alaphelyzet gomb

* A készülék alaphelyzetbe állításához
nyomja meg egy tűvel

16 MicroSD-kártyanyílás (max. 256 GB)

17 Töltési állapot LED-je

18 Micro USB-port

19 A nyomtató fedele

TÖLTÉS

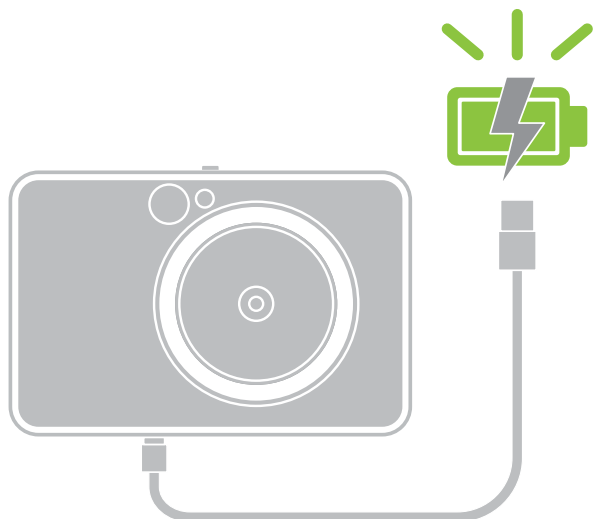

Töltési állapot LED-je

Töltés: Piros

Teljesen feltöltve: Zöld



A készülék beépített akkumulátorral rendelkezik. Töltse fel teljesen a készüléket a mellékelt USB-kábel segítségével a használat előtt.

- 1 Helyezze a mellékelt USB-kábel kisebb végét a készülékbe, a másikat pedig egy USB-adapterbe.
- 2 A töltés LED-jelzőfénye piros színre vált – ezzel jelzi a folyamatban lévő töltést.
- 3 A teljes töltöttség elérésekor a töltés LED-jelzőfénye zöld színre vált.
– A művelethez szükséges idő az akkumulátor állapotától, a működési feltételektől és a környezeti körülményektől függ.

* Abban az esetben, ha nem tervezi használni a készüléket, az akkumulátor megfelelő állapotának fenntartása érdekében ajánlott évente egyszer teljesen feltölteni az akkumulátort, amennyiben használaton kívül van. Ha több mint három (3) hónapig alacsony töltöttségen hagyja a beépített akkumulátort, előfordulhat, hogy az akkumulátor minősége romlik, és nem fogja tudni feltölteni.

! MEGJEGYZÉS

AZ USB-KÁBELRŐL

ÓVATOSAN KEZELJE AZ USB-KÁBELT A TÖLTÉS SORÁN

- Ne helyezzen nehéz tárgyat a kábelre.
- Ne helyezze az USB-kábelt hőforrás közelébe.
- Ne kaparja le, sértse meg, tekerje el, illetve húzza erősen a kábelt.
- Ne dugja be vagy húzza ki a kábelt nedves kézzel.
- Kerülje a túl magas/túl alacsony hőmérsékletet és a párás környezetet.
- Kérjük, húzza ki az USB-kábelt a tápforrásból a töltést követően.
- A töltéshez a mellékelt USB-kábelt használja.

PAPÍR BETÖLTÉSE

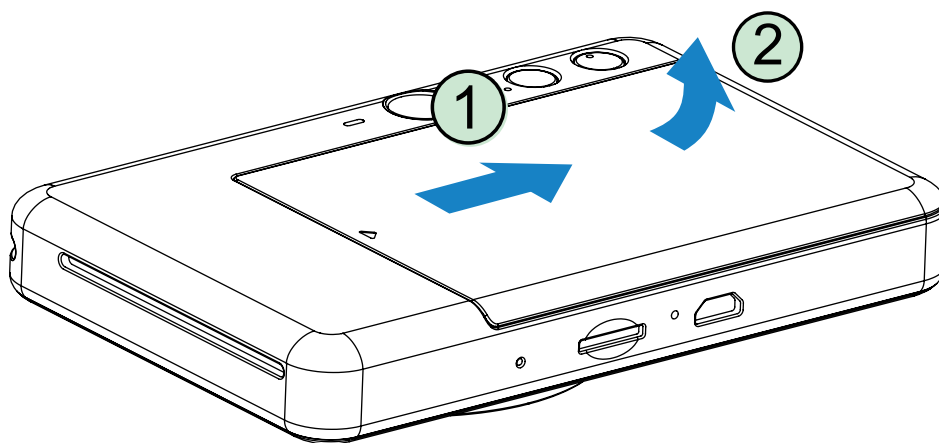

- 1** Távolítsa el a fedelet úgy, hogy a nyíl felé csúsztatja.

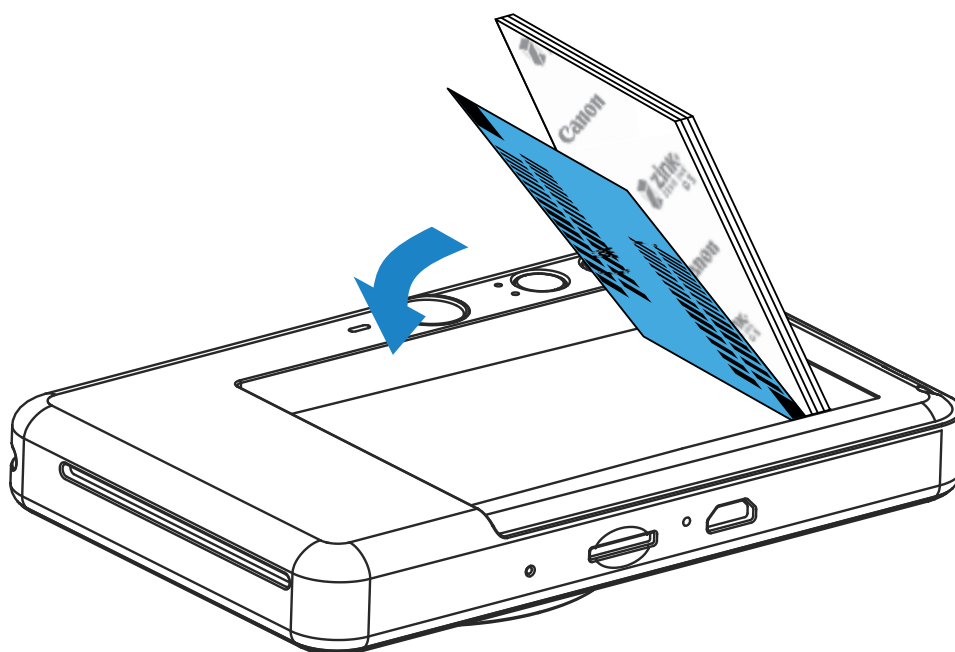

- 2** Nyisson meg egy tasaknyi fotópapírt (10 lap + kék SMART SHEET®).
- 3** Helyezze mind a 10 fotópapírt és egy kék SMART SHEET® lapot a fotópapírrekeszbe.
- Helyezze a fotópapírt a kék SMART SHEET® fölé, megbizonyosodva arról, hogy a kék vonalkód és a fotópapír-emblémák lefelé néznek.

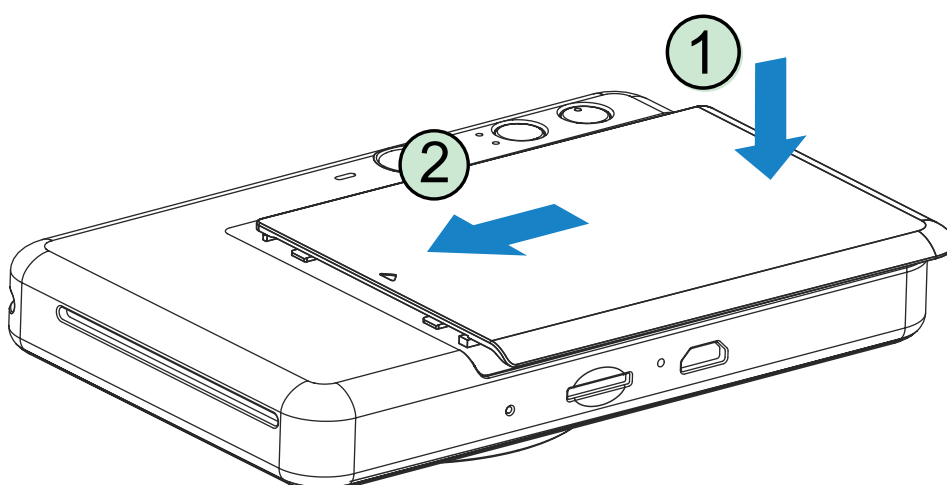

- 4** Helyezze vissza a felső fedelet a készülékre. Megfelelő lezárás esetén a helyére pattan.
- A kék SMART SHEET® automatikusan átmegy a készüléken az első nyomtatás előtt.

KÜLSŐ MEMÓRIA

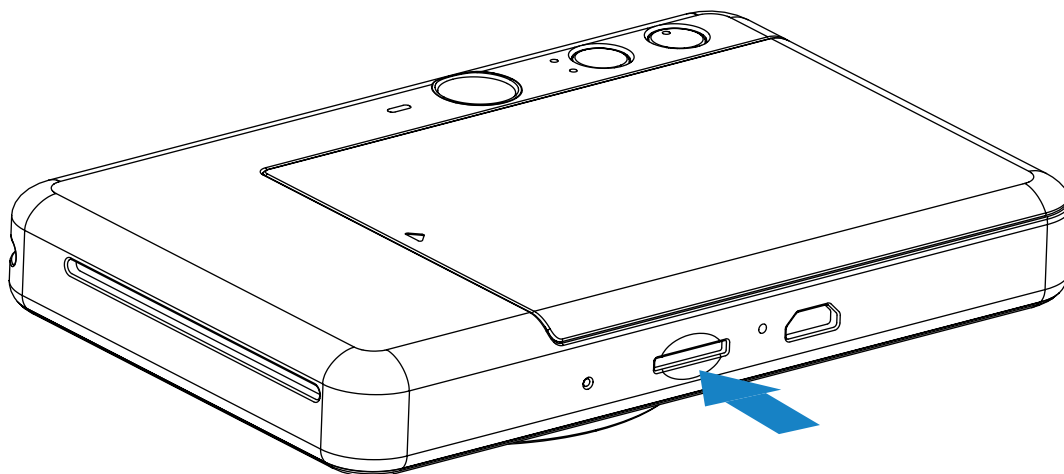

 A rögzített fotók mentéséhez MicroSD-kártya (max. 256 GB) szükséges. Csak a FAT16, FAT32 és exFAT formátumok támogatottak.

A MEMÓRIAKÁRTYA ELŐKÉSZÍTÉSE

A következő típusú memóriakártyákat használja (külön vásárolhatók meg)

- MicroSD-memóriakártyák *1
- MicroSDHC-memóriakártyák *1 *2
- MicroSDXC-memóriakártyák *1 *2

*1 Az SD szabványnak megfelelő kártyák. Nem minden memóriakártya esetében ellenőriztük azonban, hogy működik-e a fényképezőgéppel.

*2 A készülék az UHS-I memóriakártyákat is támogatja.

A MicroSD-KÁRTYA BEHELYEZÉSE ÉS ELTÁVOLÍTÁSA

- Helyezze be a MicroSD-kártyát a készülék alján található nyílásba. Halk kattanás jelzi, hogy a kártya megfelelően be van helyezve.
- Nyomja be a kártya tetejét a kiadásához. Húzza kissé kifelé a kártyát a készülékből való kivételéhez.
- Ha hiba történik a MicroSD-kártya olvasása/írása során, akkor kigyullad a MicroSD-hibajelzőfény. Távolítsa el a MicroSD-kártyát, és indítsa újra a készüléket.
- Csatlakoztassa a készüléket egy számítógéphez a mellékelt USB-kábellel. A fotók megtekintéséhez és mentéséhez kattintson duplán a külső meghajtó képére, amikor az megjelenik a számítógépen.

MEGJEGYZÉS

A KÉSZÜLÉK KARBANTARTÁSA

- A készüléket az ajánlott környezeti jellemzők között használja és tárolja 15–32 °C, 40–55% relatív páratartalom mellett.
- Tartsa naprakészen a készülék firmware-ét. Csatlakoztassa a készüléket a Canon Mini Print alkalmazással. Amikor új firmware érhető el, megjelenik a menüsávon az „Firmware frissítése” üzenet.
 - Az ellenőrzés előtt győződjön meg róla, hogy mobileszköze rendelkezik internetkapcsolattal. Ha frissítenie kell a firmware-t, akkor a nyomtatónak legalább 50%-os töltöttségűnek kell lennie.
- Győződjön meg róla, hogy a Canon Mini Print alkalmazás legújabb verzióját használja. Ha nem történik meg az alkalmazások automatikus frissítése, lépjen az alkalmazás-áruházba, és ellenőrizze, hogy szükséges-e frissíteni.

MEGJEGYZÉS

FOTÓPAPÍR HASZNÁLATA ESETÉN



- Csak 10 fotópapírlapot és 1 kék SMART SHEET® lapot töltsön be. Ne helyezzen be többet, mert az papírelakadáshoz vagy nyomtatási hibákhoz vezethet.
- Az optimális nyomtatási eredmények elérése érdekében használjon a Canon Zoemini nyomtatókhoz készült fotópapírt.
 - Ha további fotópapírt szeretne vásárolni, ezt megteheti a Canon Mini Print alkalmazásban, illetve ha a „Papír vásárlása” pontra koppint a főmenüben.
- Papírelakadás esetén egyszerűen ki, majd be a nyomtatót a papírelakadás automatikus megszüntetéséhez. Ne próbálja kihúzni a papírt.
- Miközben a készülék nyomtat, ne húzza ki a fotópapírt, és ne is rángassa azt.
- Óvatosan kezelje a fotópapírt a károsodás vagy meghajlás elkerülése érdekében.
- Tartsa tisztán a fotópapírt a betöltés során. Ha a fotópapír piszkos vagy sérült, az papírelakadást vagy nyomtatási hibát eredményezhet.
- Ne nyisson ki új papírtasakot addig, amíg nem áll készen a fotópapír készülékébe való behelyezésére.
- Ne tegye ki a fotópapírt közvetlen napfénynek vagy nedvességnek.
- Ne hagyja fotópapírját olyan területen, ahol a hőmérséklet vagy páratartalom a tasakon feltüntetett javasolt környezeti adatokon kívül esik. Ezzel romolhat a kinyomtatott fotó minősége.

A KÉK SMART SHEET® BEMUTATÁSA

- Minden fotópapírtasak 10 fotópapírlapot és 1 kék SMART SHEET® lapot tartalmaz.
- Az azonos tasakban található kék SMART SHEET® lapot és fotópapírt helyezze be az optimális nyomtatási minőség elérése érdekében. Mindegyik kék SMART SHEET® kimondottan ahhoz a papírtasakhoz van kalibrálva, amelyikben található.
- A kék SMART SHEET® lap automatikusan átmegy a készüléken az első nyomtatás előtt a nyomtató tisztítása és az adott papírtasakhoz (10) való optimalizálása érdekében.
- Tartsa meg a kék SMART SHEET® lapot, és csak akkor vigye hulladékgyűjtőbe, miután megtörtént a nyomtatás a tasakban található mind a 10 lapra. Ha a nyomtatási minőség nem felel meg az elvárásoknak, akkor újra felhasználhatja a kék SMART SHEET® lapot, amennyiben a papír még mindig ugyanabból a tasakból származik. Egyszerűen csúsztassa a kék SMART SHEET® lapot a fennmaradó fotópapírok alá úgy, hogy a vonalkódos oldala lefelé nézzen.
- Ha egy másik tasakból származó kék SMART SHEET® lapot használ, akkor csökkenhet a nyomtatási minőség.

MŰKÖDÉS JELLEMZŐI

BE-/KIKAPCSOLÁS

- 1 Nyomja le és tartsa lenyomva a bekapcsológombot  addig, amíg be nem kapcsol a LED-jelzőfény.
- 2 Amikor a LED-jelzőfény állandó fehér fényre vált, a készülék készen áll a használatra.
- 3 Tartsa lenyomva a bekapcsológombot  a készülék kikapcsolásához.

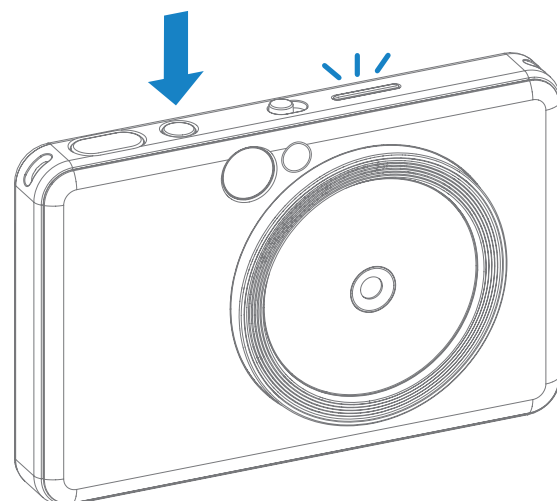

AUTOMATIKUS KIKAPCSOLÁS

Ha a készülék (alapértelmezés szerint) körülbelül 3 percig tétlen, akkor automatikusan kikapcsol.

- A felhasználó úgy folytathatja a készülék használatát, hogy ismét megnyomja a bekapcsológombot.
- A felhasználó az ALKALMAZÁSBAN módosíthatja az időt (3 perc/5 perc/10 perc).

FOTÓ KÉSZÍTÉSE ÉS NYOMTATÁSA

- 1 Tartsa az adott helyzetben a készüléket, és erősítse meg a kép kívánt pozícióját.
- 2 Nyomja le az exponálógombot  fotó készítéséhez. A fényképezőgép automatikusan bekapcsolja a vakut, ha ez szükséges az adott fényviszonyok alapján.
- 3 A készülék elkészítést követően azonnal kinyomtatja a fényképet, amennyiben van behelyezve papír. A készülék a MicroSD-kártya* kapacitásától függően egyszerre kb. 10 képet tud tárolni a nyomtatáshoz.

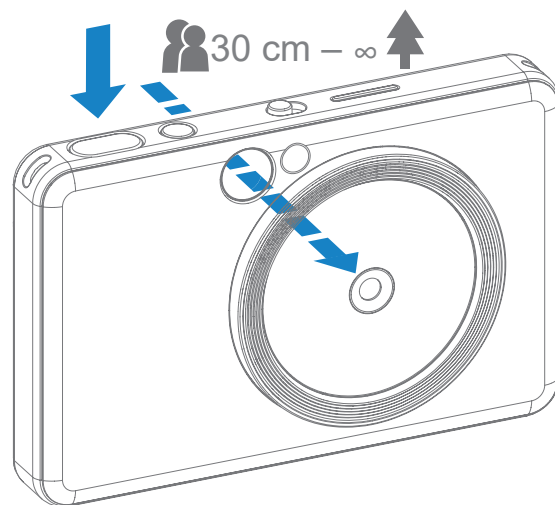

* A nyomtatási sor a készülék kikapcsolása után törlődik, és a nyomtatás nem folytatható.

* Ha nincs behelyezve MicroSD-kártya, a készülék egyszerre 5 képet tud tárolni a nyomtatáshoz.

- 4 A felhasználó olyankor is készíthet képeket a készülékkel, ha nincs behelyezve papír, amennyiben van MicroSD-kártya behelyezve. A fotókat a MicroSD-kártyára menti a készülék.

KERESŐ

Komponálja meg a képet úgy, hogy a keretjelzés a keresőben legyen.



2 x 3



Külső keretjelzés
normál 1m-es
fényképezésnél – ∞

2 x 3



A belső keret jelölése a
közeli felvétélkészítésnél,
1 m-es távolságról való
fényképezésnél 30 cm – 1 m

SZELFITÜKÖR

Komponálja meg a képet úgy, hogy a keretjelzés a szelfitükörben legyen.

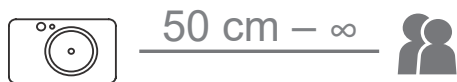

2 x 3



Fókusz távolság:
50 cm



FELVÉTELI MÓDOK

A készülék tetején található csúszókapcsolóval választhatja ki a különböző fényképezőgép módokat a különböző forgatókönyvekhez.



Mód	Álló	Fekvő	Szelfi
Szimbólumok			
Fénymérés (fénymérés emberi arc észlelése esetén)	Középre súlyozott átlagoló (középre súlyozott átlag)	Középre súlyozott átlagoló (arc területre súlyozott)	Középre súlyozott átlagoló (arc területre súlyozott)
Fókuszálás (fókuszálás emberi arc észlelése esetén)	Közép (közép megtartása)	Közép (fókuszálás az emberi arcra)	Közép (fókuszálás az emberi arcra)
Vaku	Vaku OFF és Körvaku OFF	Vaku AUTO és Körvaku OFF	Vaku ON és Körvaku ON

Megjegyzés: Ha szelfit szeretne készíteni, a lencse körüli gyűrű alakú, 8 LED-et tartalmazó körvaku egyetlen megvilágítást biztosít az arcának. Csökkenti az árnyék szintjét, és lehetővé teszi, hogy gyönyörű felvételeket készítsen az arcáról a teljes egészében, illetve egységes fényerőt hozzon létre a teljes fotón.

* Körvaku hatótávolsága: 30 cm – 60 cm

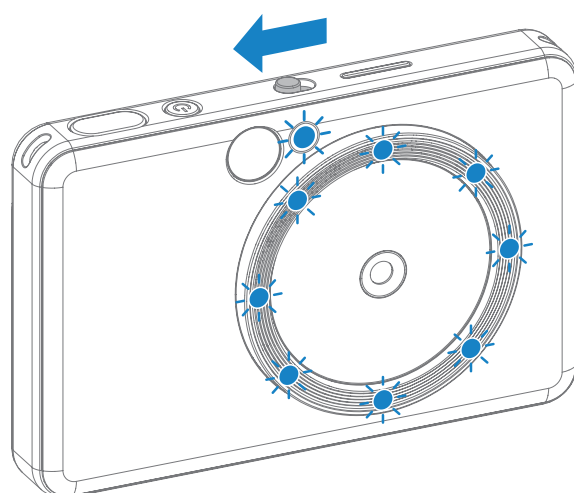

SZŰRŐ ÉS SZEGÉLY GOMBOK

Egyszerűen szűrőt vagy keretet adhat a fotóihoz közvetlenül a fényképezőgépen.



SZŰRŐ

A felhasználó fekete-fehér vagy élénk szűrőt adhat a fotókhoz a  gomb megnyomásával, mielőtt elkészítene egy fotót.



Szűrő és szegély nélkül





Fekete-fehér szűrő szegély nélkül



Élénk szűrő szegély nélkül

SZEGÉLY

- A felhasználó szegélyt adhat a fotókhoz, ha megnyomja a  gombot a fénykép elkészítése előtt.
- A felhasználó a Canon Mini Print alkalmazáson keresztül testreszabhatja a szegélyt, miután a készüléket csatlakoztatta egy kompatibilis okostelefonhoz (a fehér szegély az alapértelmezett).

- 1 Lépjen a Kezdőképernyőre, majd nyomja meg a „Vezeték nélkül!” gombot. --> „Felvétel”.
- 2 Nyomja le a  gombot a szegély szerkesztéséhez.
- 3 Válassza ki a kívánt szegélytípust, és válasszon színt, majd nyomja meg a  lehetőséget a megerősítéshez.

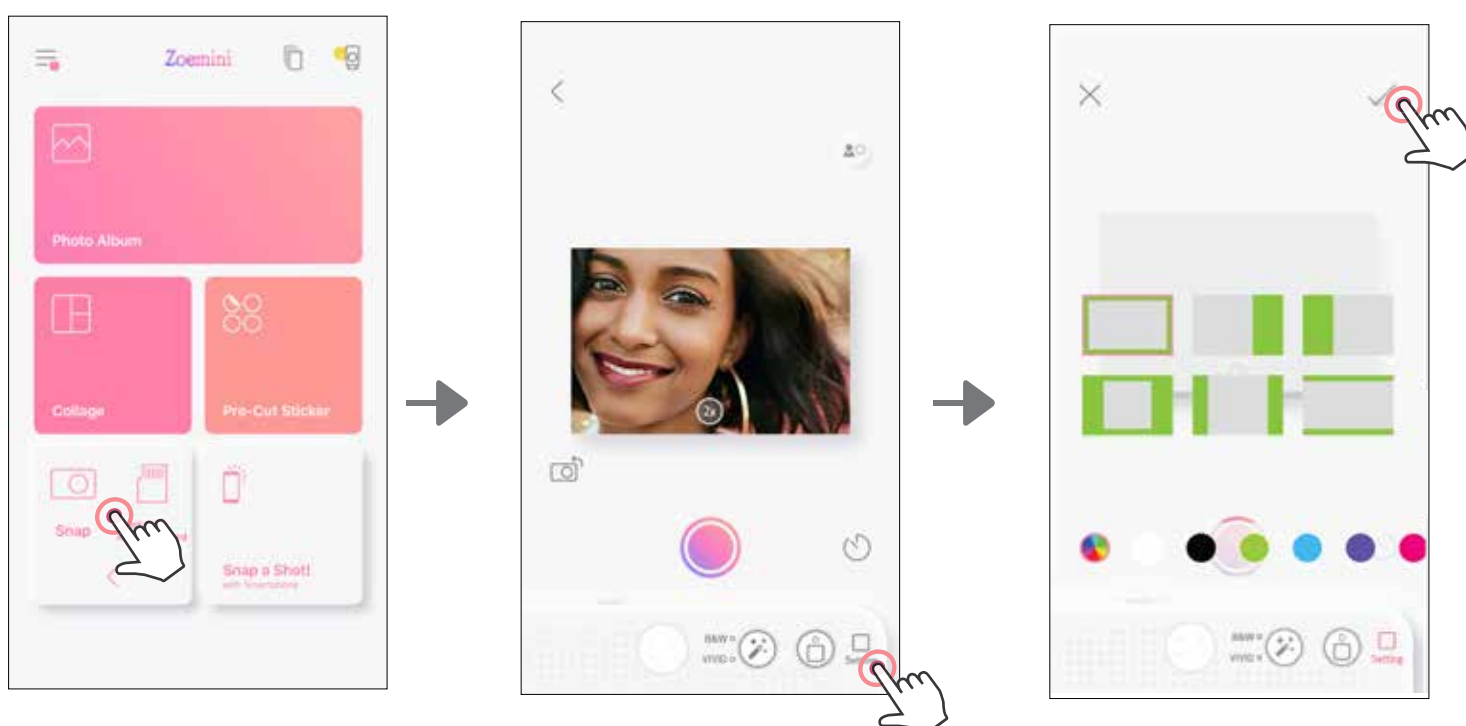



ÉLŐ NÉZET FELVÉTEL

A felhasználó távolról vezérelheti a készüléket az alkalmazáson keresztül, a fényképezés esetén.

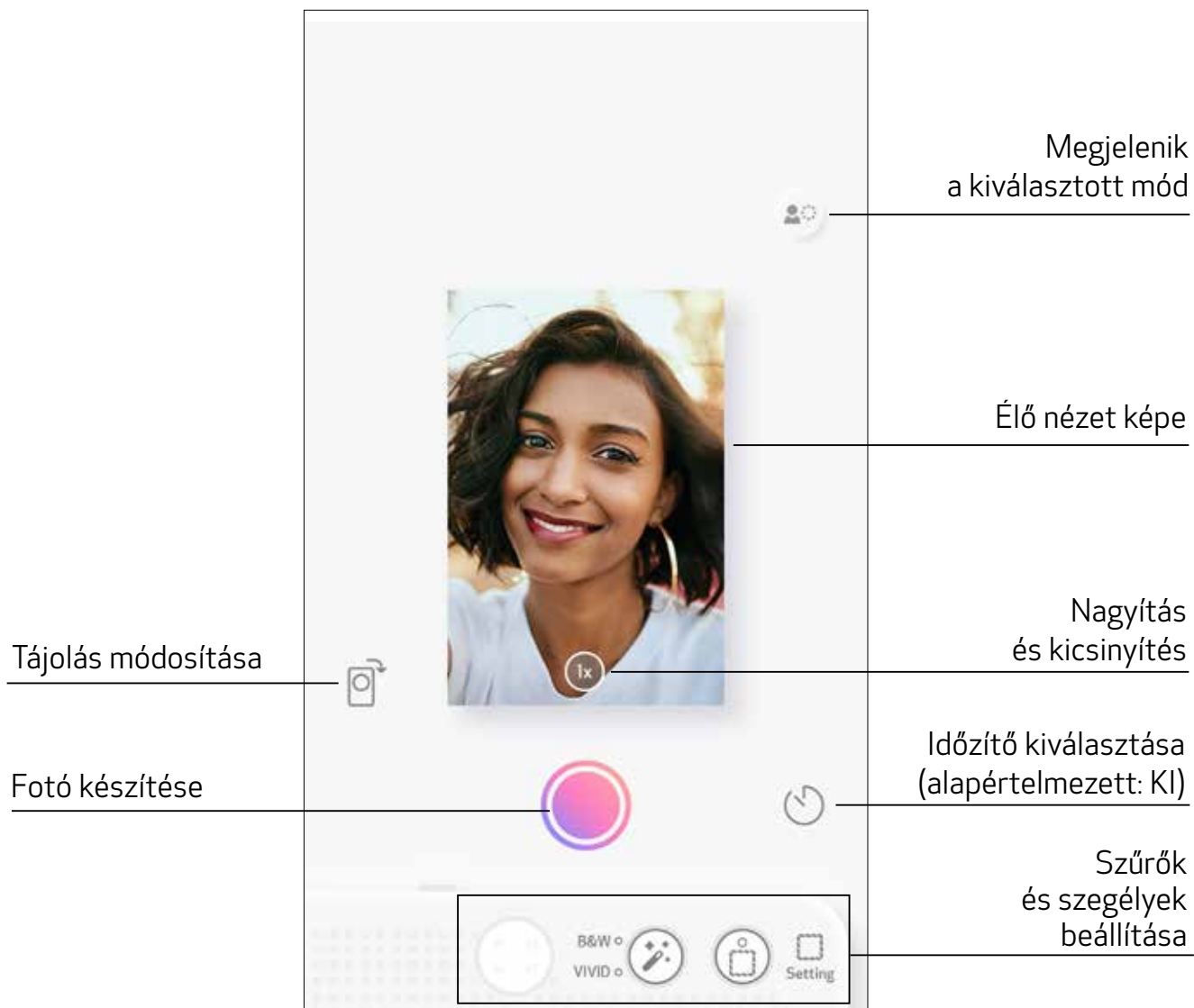
Lépjen a kezdőképernyőre, és nyissa meg az Élő nézet oldalt.



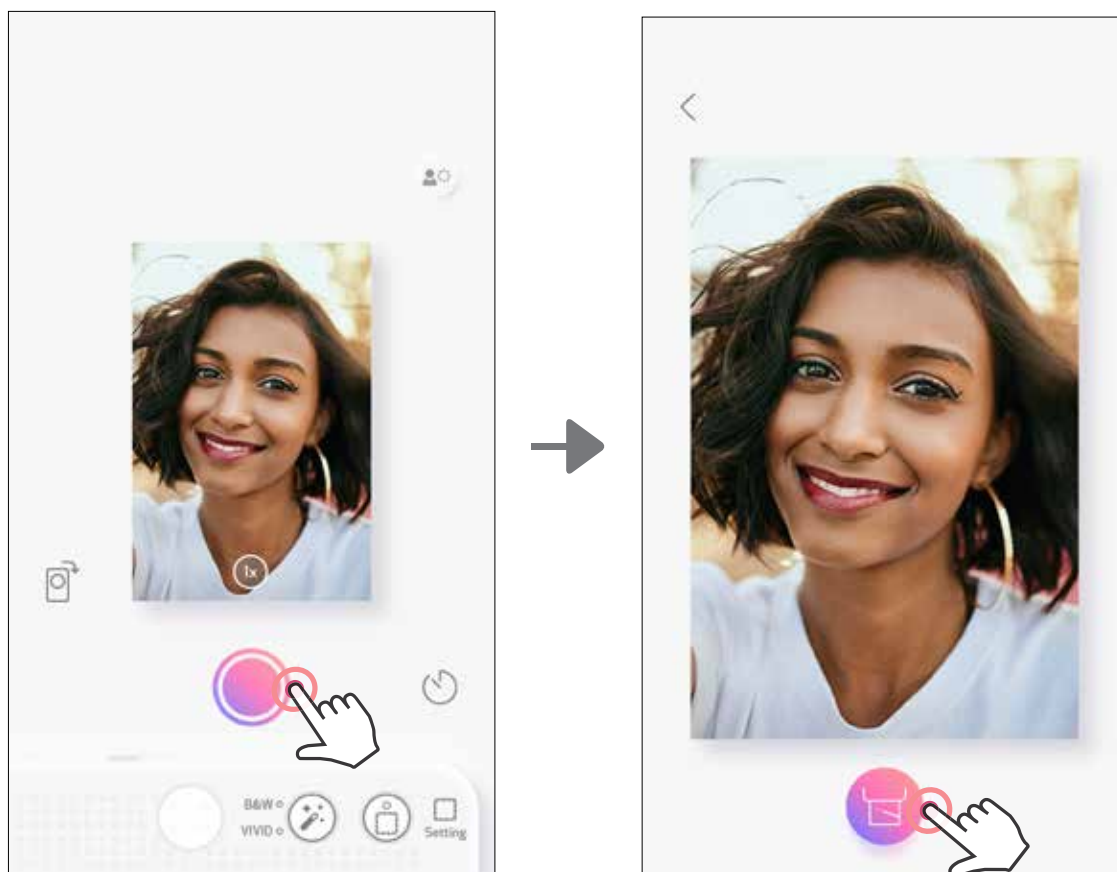

FELVÉTEL ÉS NYOMTATÁS

Nyomja le a  gombot a fényképezéshez. És nyomja le a  gombot a nyomtatás megerősítéséhez.



IDŐZÍTŐ

Nyomja le a  gombot az azonnali fényképezéshez. Nyomja meg a  gombot, és válassza ki a 3 másodperces/ 5 másodperces/ 10 másodperces időzítőt (alapértelmezett: KI), majd nyomja meg a  gombot a visszaszámlálás indításához.

- A szelfitükör körüli LED-jelzőfény értesíti Önt, amikor elindul a visszaszámlálás.

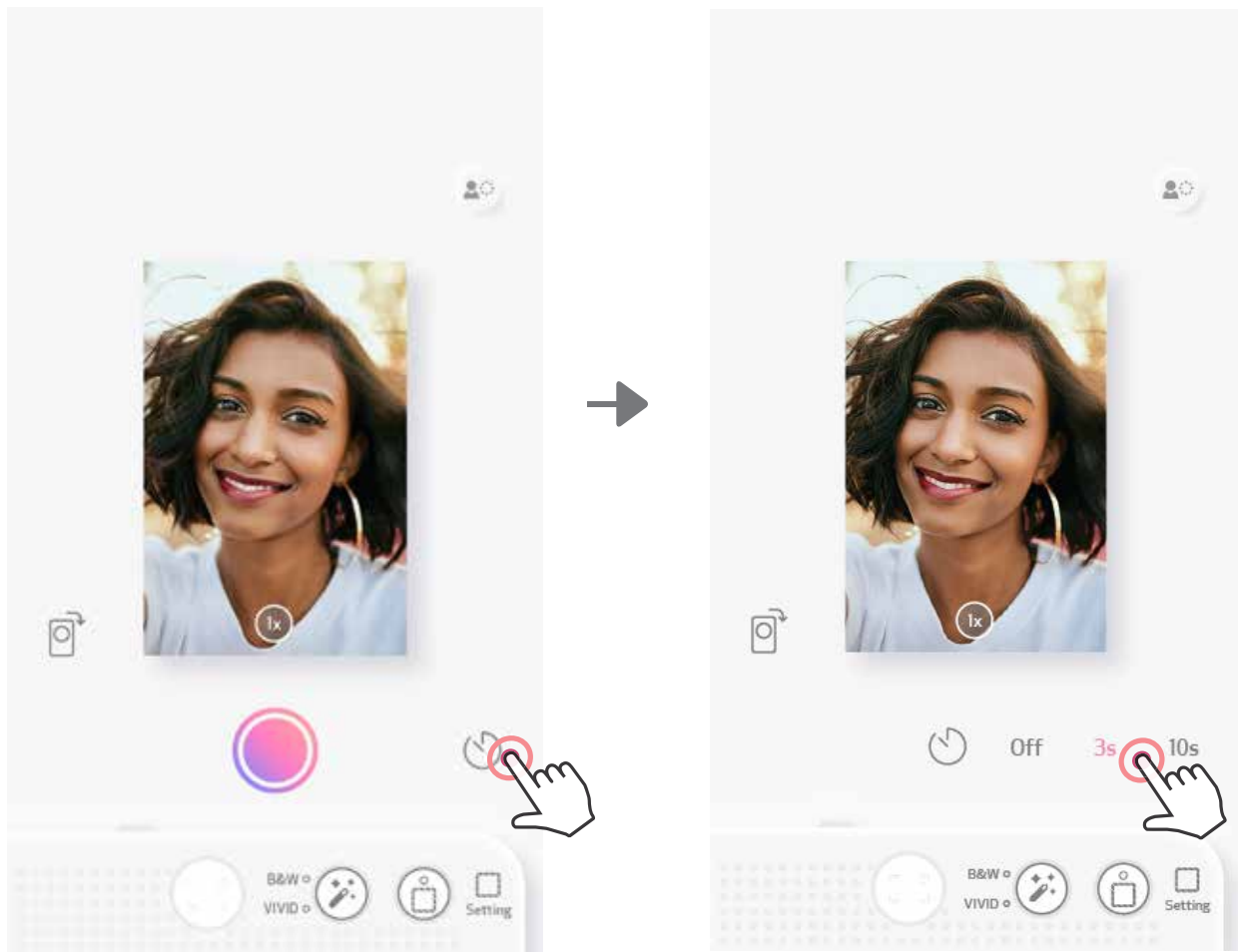

NAGYÍTÁS

Nyomja meg a  gombot a közelítéshez.

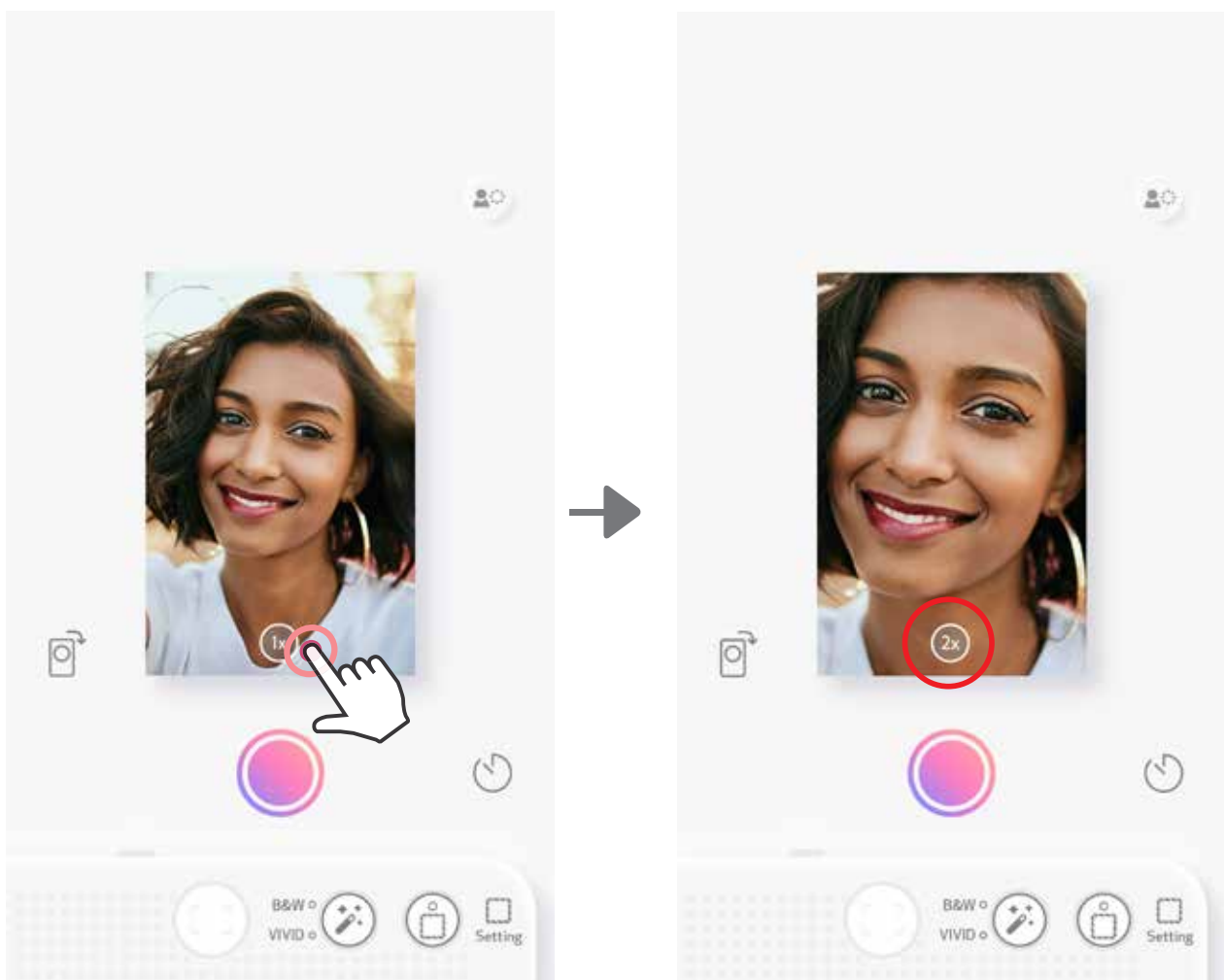





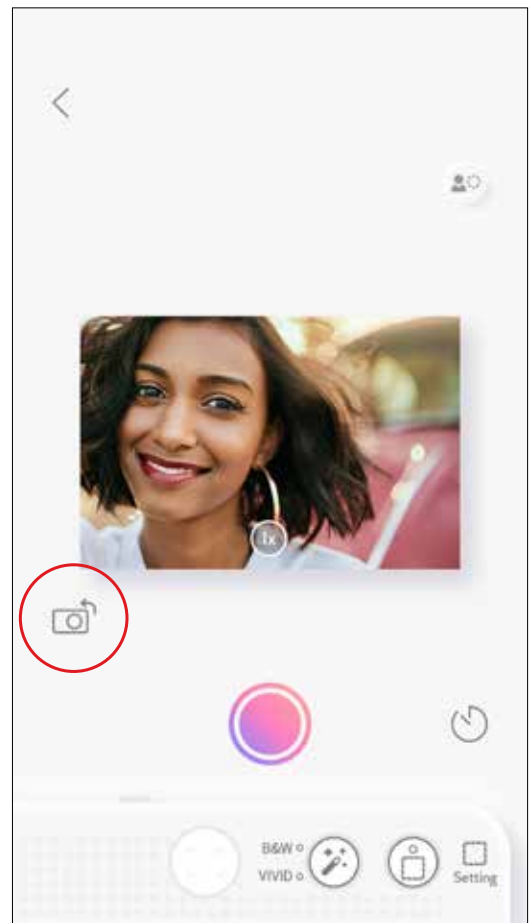
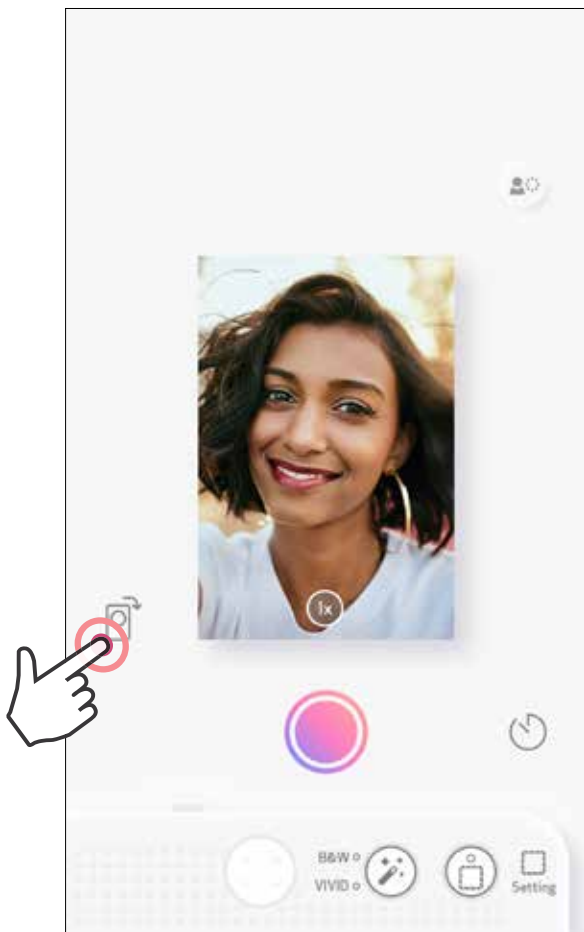



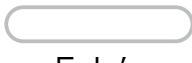



TÁJOLÁS



Nyomja meg a  gombot a vízszintes és függőleges tájolás közötti váltáshoz.



LED-JELZŐFÉNY

Állapot	LED mód	Állapot LED-je
Bekapcsolás	Nyomja le és tartsa lenyomva a bekapcsológombot	 >  Fehér Fehér
Készenlét	A készülék bekapcsolását követően	 Fehér
Kikapcsolás	Nyomja le és tartsa lenyomva a bekapcsológombot	 Ki
Kék SMART SHEET® hibája	Amikor a készülék helytelen kék SMART SHEET® lap behelyezését észleli, illetve más hiba történik a kék SMART SHEET® lappal kapcsolatban	 Kék
A kék SMART SHEET® feldolgozása	Amikor a készülék a kék SMART SHEET® beadagolását végzi	 Fehér
Nincs papír vagy SD-kártya behelyezve	Amikor a készülékbe nincs papír vagy SD-kártya behelyezve, a készülék nem engedélyezi a fényképezést.	 Piros
Papírelakadás/ a fedél nyitva	Papírelakadás esetén, illetve a nyomtató fedelének nyitott állapotakor	 Piros
Felkészülés a nyomtatásra	Nyomtatás előkészítése	 Fehér
Fotó nyomtatása	Amikor a készülék fotót nyomtat	 Sárga>bíbor>enciánkék>fehér (ciklikusan)
MS mód (tömeges tárolás mód)	A készülék számítógéphez van csatlakoztatva	 Bíbor
MicroSD-kártya hibája	Nem lehet adatot írni a MicroSD-kártyára	 Bíbor

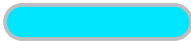
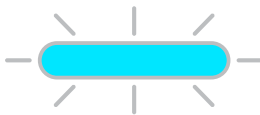
LED-JELZŐFÉNY

Állapot	LED mód	Állapot LED-je
Túl magas hőmérséklet	Amikor a készülék hőmérséklete túl magas	 Piros (amíg a hőmérséklet vissza nem áll normál értékre)
Túl alacsony hőmérséklet	Amikor a készülék hőmérséklete túl alacsony	 Enciánkék (amíg a hőmérséklet vissza nem áll normál értékre)
Nyomtatófej hűtése	A nyomtatófej hőmérsékletének ellenőrzése és a lehűlésének megvárása a nyomtatás előtt	 Enciánkék
Merül az akkumulátor	Amikor az akkumulátor szintje 20% alá esik	 Fehér>piros (ciklikusan)
Firmware frissítése	Amikor a készülék frissíti a firmware-t	 Fehér

PROBLÉMAMEGOLDÁS

Állapot	LED-jelzőfény	Teendők
MicroSD-kártya hibája	 Bíbor	<ul style="list-style-type: none"> • Ellenőrizze, hogy megfelelően be van-e helyezve a MicroSD-kártya • Ellenőrizze, hogy nem telt-e meg a MicroSD-kártya • Ellenőrizze, hogy nem sérült-e a MicroSD-kártya • Ellenőrizze, hogy kompatibilis-e a MicroSD-kártya
A papíradagolás sikertelen	 Piros	<ul style="list-style-type: none"> • Nyissa fel a papírrekesz fedelét, és ellenőrizze, hogy be van-e helyezve a Canon ZINK® fotópapír
Papírelakadás	 Piros	<ul style="list-style-type: none"> • Kapcsolja ki, majd be a készüléket, fotópapír kiadása automatikusan megtörténik
Nincs megfelelően lecsukva a nyomtató fedél	 Piros	<ul style="list-style-type: none"> • Csukja le megfelelően a nyomtató fedelet
Kapcsolódás	N/A	<ul style="list-style-type: none"> • Győződjön meg róla, hogy az okostelefon Bluetooth-kapcsolata megfelelően van beállítva. • Győződjön meg róla, hogy megfelelő a készülék kiválasztása az alkalmazásban • Győződjön meg róla, hogy az okostelefon kompatibilis és naprakész
A távirányító hibája	N/A	<ul style="list-style-type: none"> • Győződjön meg róla, hogy a készülék kapcsolódik az alkalmazáshoz • Győződjön meg róla, hogy az alkalmazás és a firmware naprakész
A testreszabott hang használata sikertelen	N/A	<ul style="list-style-type: none"> • Győződjön meg róla, hogy a készülék kapcsolódik az alkalmazáshoz • Győződjön meg róla, hogy az alkalmazás és a firmware naprakész
A készülék nem működik	N/A	<ul style="list-style-type: none"> • Győződjön meg róla, hogy nem túl alacsony az akkumulátor töltöttségi szintje. Ha alacsony, töltsse fel a készüléket

MŰSZAKI ADATOK

Nyomtatási technológia	ZINK®
Nyomtatási felbontás	314 x 600 dpi (képpont/hüvelyk)
Nyomtatási sebesség	Körülbelül 50 másodperc a motor elindulása és leállása között, 25 °C-os szobahőmérsékleten
Fotó képaránya	2" x 3"
Kompatibilis papír	Canon fotópapír: ZP-2030-20 (20 lap) ZP-2030-50 (50 lap) ZP-2030-2C-20 (20 lap) / 2" x 3" / öntapadós
Papírkapacitás	Akár 10 fotópapír + 1 kék SMART SHEET® lap
Fotó felbontása	8 MP
Gyújtótávolság	2,6 mm
Rekesznyílás	f 2.2
Fókuszterület	30 cm – ∞
Érzékenység	Automatikus (ISO 100 – 1600)
Vaku	IGEN (automatikus)
Vaku hatótávolság	0,5 m – 1 m
Memóriakártya	MicroSD-kártya, max. 256 GB
Fotóformátum	JPEG
Áramforrás	Beépített tölthető lítium-polimer akkumulátor 700 mAh, 7,4 V ⁻⁻⁻
Töltési sebesség	Körülbelül 120 perc (teljes töltöttség)
Tápadapter	Kimeneti áram: 1 A (perc) feszültség: 5 V ⁻⁻⁻
Környezeti paraméterek	<ul style="list-style-type: none">- A nyomtató javasolt működési, töltési és tárolási hőmérséklete: 15 °C és 32 °C között- A nyomtató javasolt működési, töltési és tárolási páratartalma: 40–55% relatív páratartalom- Működési hőmérséklet: 5 °C és 40 °C között- Működési páratartalom: < 70% relatív páratartalom
Automatikus kikapcsolás	3 perc/5 perc/10 perc (az alkalmazásban választható ki)
Méret	121 mm (H) x 80,3 mm (Szé) x 22,5 mm (Mé)
Súly	188 g
Kompatibilis operációs rendszer (számítógépnél)	Windows 7/8/8.1/10 Mac OSX 10.10 – 10.15
Kapcsolat	Bluetooth 5.0
Kompatibilis operációs rendszer	iOS 12.0 vagy újabb és Android 6.0 vagy újabb
Mobilalkalmazás	Canon Mini Print
Csatlakozás töltéshez és adatátvitelhez	USB 2.0 (Micro USB)

Minden műszaki adat bejelentés nélkül változhat

AZ ALKALMAZÁS TELEPÍTÉSE

①. LEHETŐSÉG

KERESSEN RÁ A „CANON MINI PRINT” AZ ALKALMAZÁS-ÁRUHÁZAKBA

Android™ – a Google Play™ Áruházból

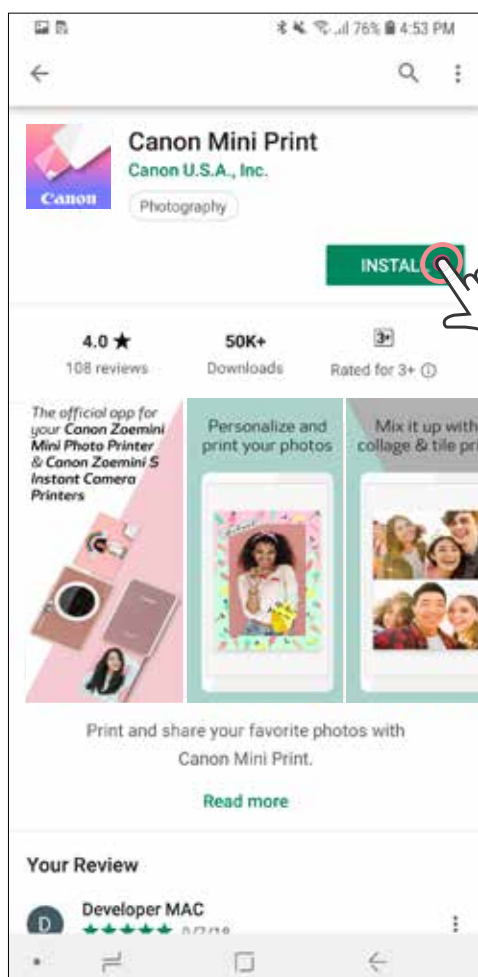
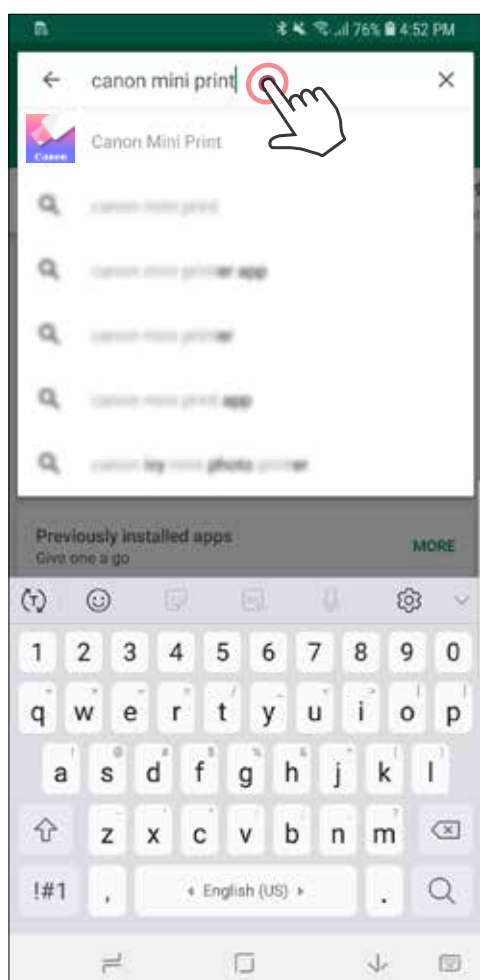

iOS® – az App Store®-ból

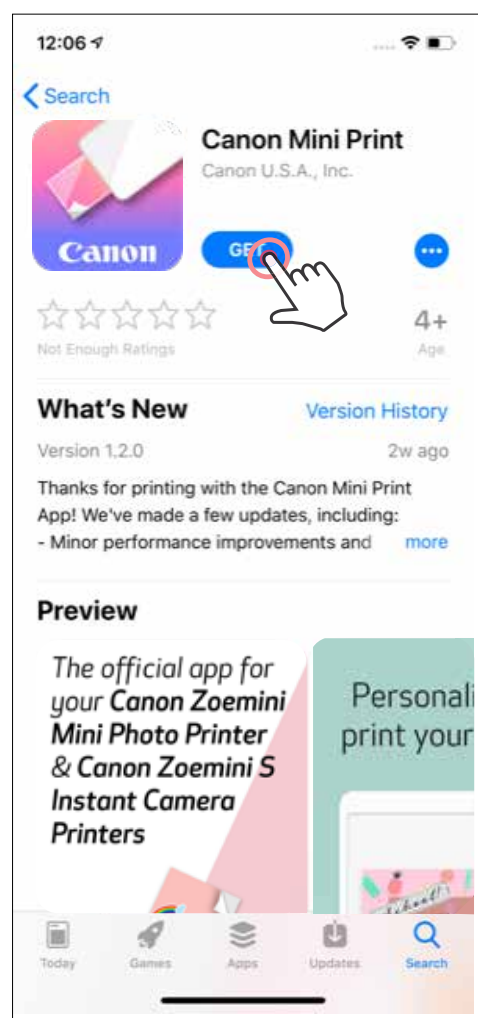

②. LEHETŐSÉG QR-KÓD HASZNÁLATA - OLVASSA BE A QR-KÓDOT A „GYORSBEÁLLÍTÁSI ÚTMUTATÓ”-BAN



Android

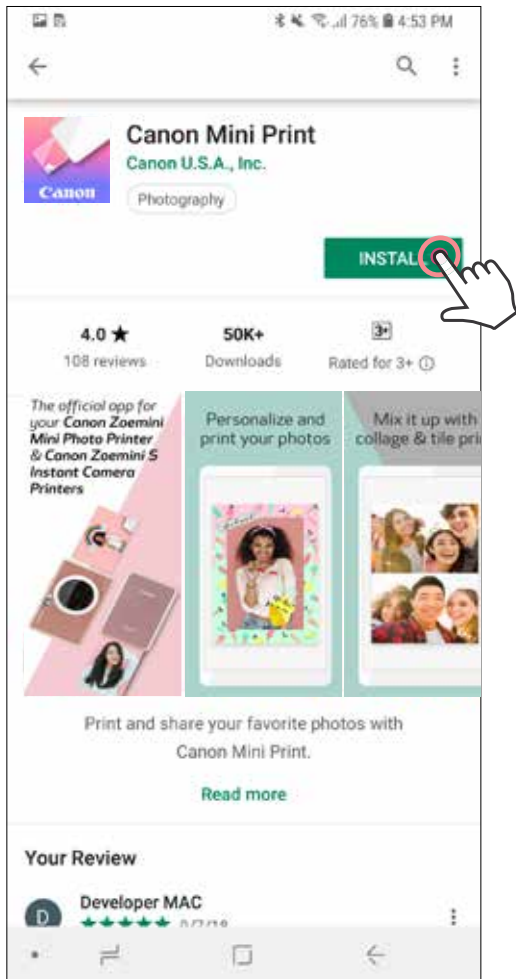

iOS

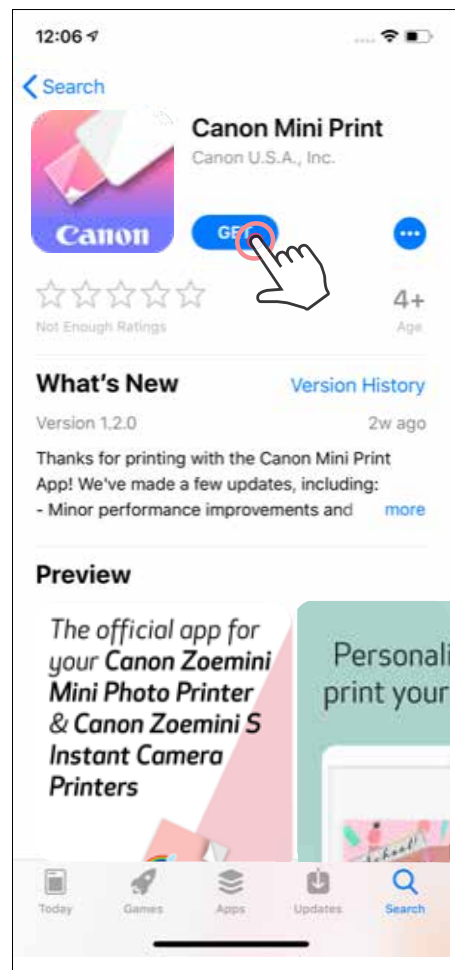

③. LEHETŐSÉG KERESSE FEL A [HTTPS://APP.CANONMINIPRINT.COM/](https://app.canonminiprint.com/) CÍMET A KÉSZÜLÉKE INTERNETBÖNGÉSZŐJÉBEN

④. LEHETŐSÉG AZ NFC HASZNÁLATA CSAK ANDROID RENDSZERHEZ

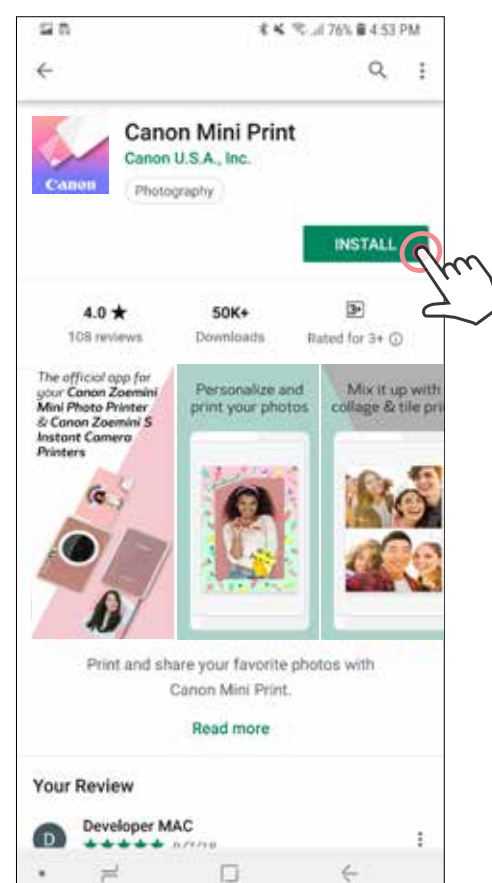
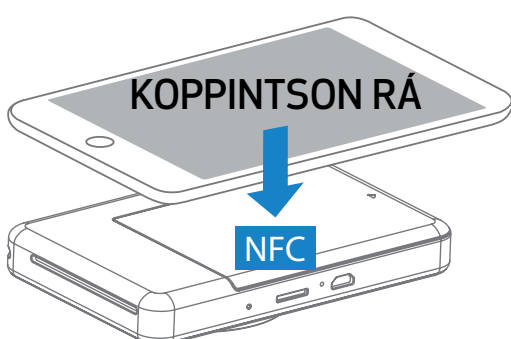

A MOBILESZKÖZ ÉS AZ INSTANT FÉNYKÉPEZŐGÉP ÉS NYOMTATÓ PÁROSÍTÁSA

Android- és iOS-párosítás

- ① Kapcsolja be a nyomtatót (nyomja le, és tartsa lenyomva a bekapcsológombot addig, amíg világítani kezd az állapotjelző LED).
Nyissa meg a mobileszköz „Beállítások” pontját a Bluetooth bekapcsolásához és az eszköz nyomtatóval való párosításához.
- ② **Párosítás** – Koppintson az ikonra a jobb felső sarokban, és válassza ki a nyomtatóját. Az ikon módosul, és kijelzi az akkumulátorszintet a kapcsolódás után.

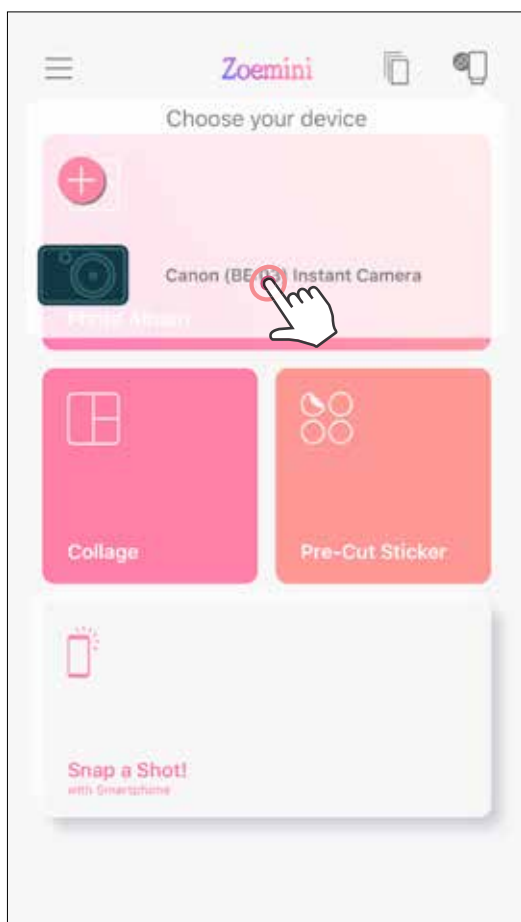
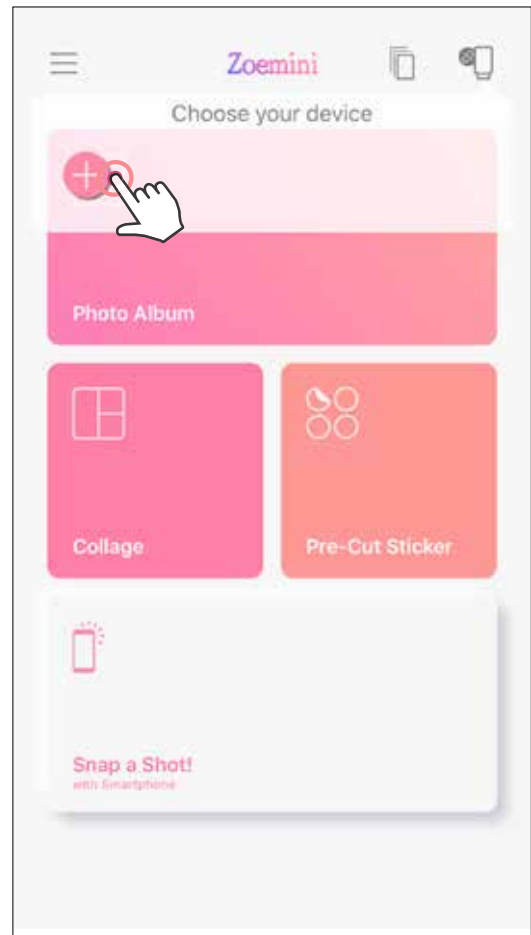
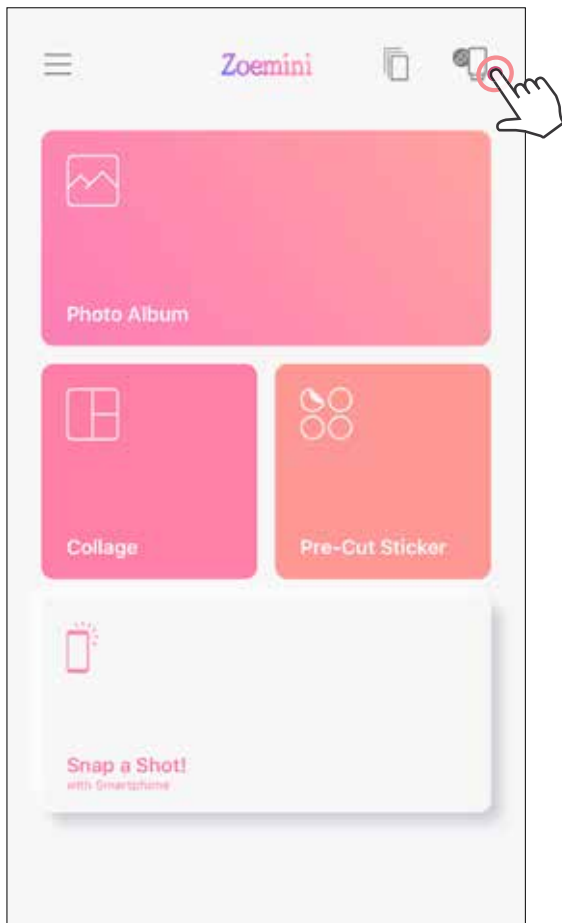

- ③ **A nyomtató újracsatlakoztatása** – a nyomtató automatikusan újra csatlakozik az alkalmazáshoz, ha már párosítva van. Ha a nyomtató nem csatlakozik az alkalmazáshoz, koppintson a jobb felső sarokban lévő ikonra, és válassza ki a nyomtatót a listából.

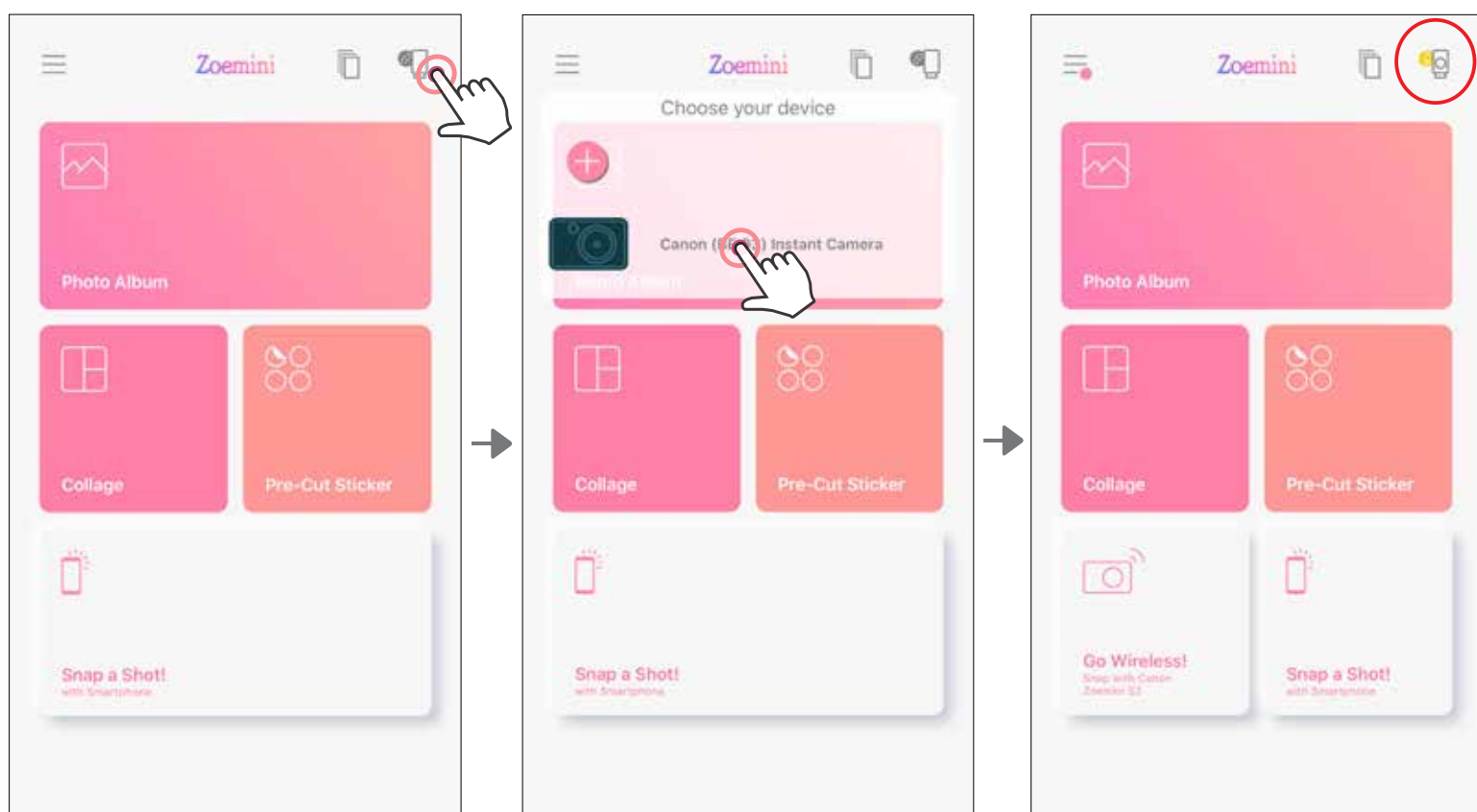

Android-párosítás (NFC-vel)

- 1 Biztosítsa mobileszközén, hogy az NFC és a Bluetooth engedélyezve legyen.
- 2 Nyissa meg a Canon Mini Print alkalmazást.
- 3 Helyezze mobileszközét a nyomtató tetejére.
- 4 Kövesse a képernyőn megjelenő utasításokat a párosítás és a kapcsolódás első alkalommal való végrehajtásához. Legközelebb a nyomtató párosítása automatikusan megtörténik a mobileszközzel.

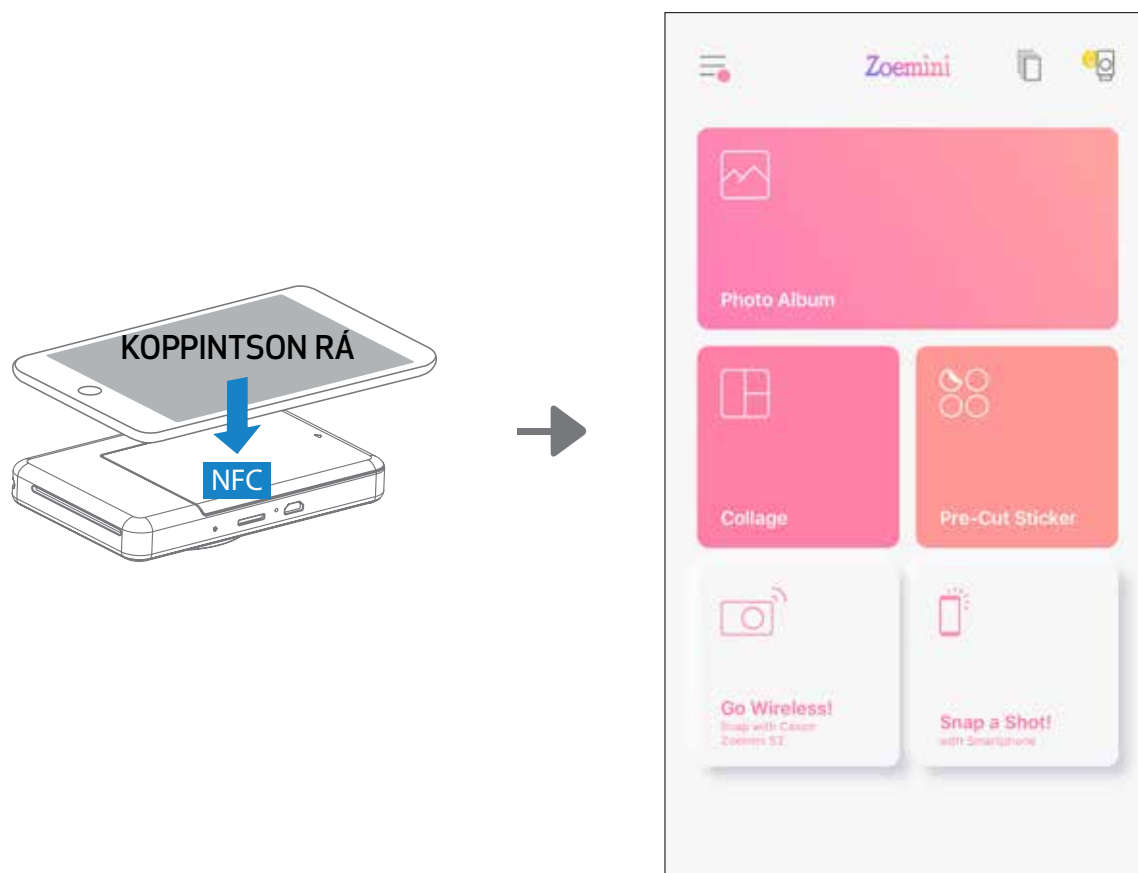

! MEGJEGYZÉS

Nyomtató állapota ikon (az alkalmazásban jelenik meg)

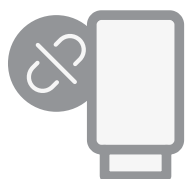

Nyomtató nincs csatlakoztatva

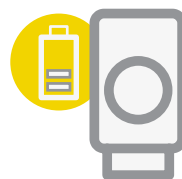

Nyomtató csatlakoztatva
(Az akkumulátor állapota látható)

A párosításról

- Egy nyomtató csak egy iOS-/Android-készülékkel párosítható.
- Egy iOS-/Android-készülék több nyomtatóhoz is csatlakoztatható. Egy további nyomtató párosításához lépjen a kezdőlapra, és koppintson a jobb felső sarokban lévő ikonra, majd nyomja meg a „+” elemet a nyomtató kiválasztásához.
- Keressen rá, és párosítsa a „Canon (xx:xx) Instant fényképezőgép” nyomtatót. Az (xx:xx) helyére a nyomtató belső címkéjén található MAC-cím utolsó négy számjegye kerül.
- A Bluetooth-keresés és átvitel sikertelen lehet a környezettől függően. Ellenőrizze mobileszköze Bluetooth-beállítását, és próbálkozzon újra.

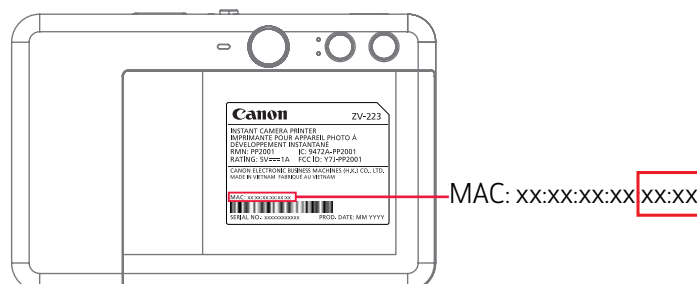
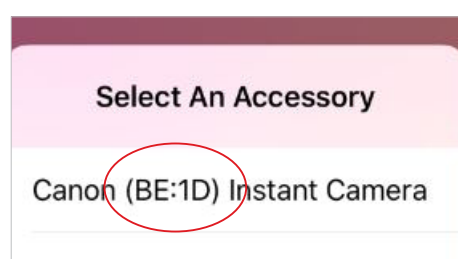

FELHASZNÁLÓI FELÜLET

KEZDŐKÉPERNYŐ

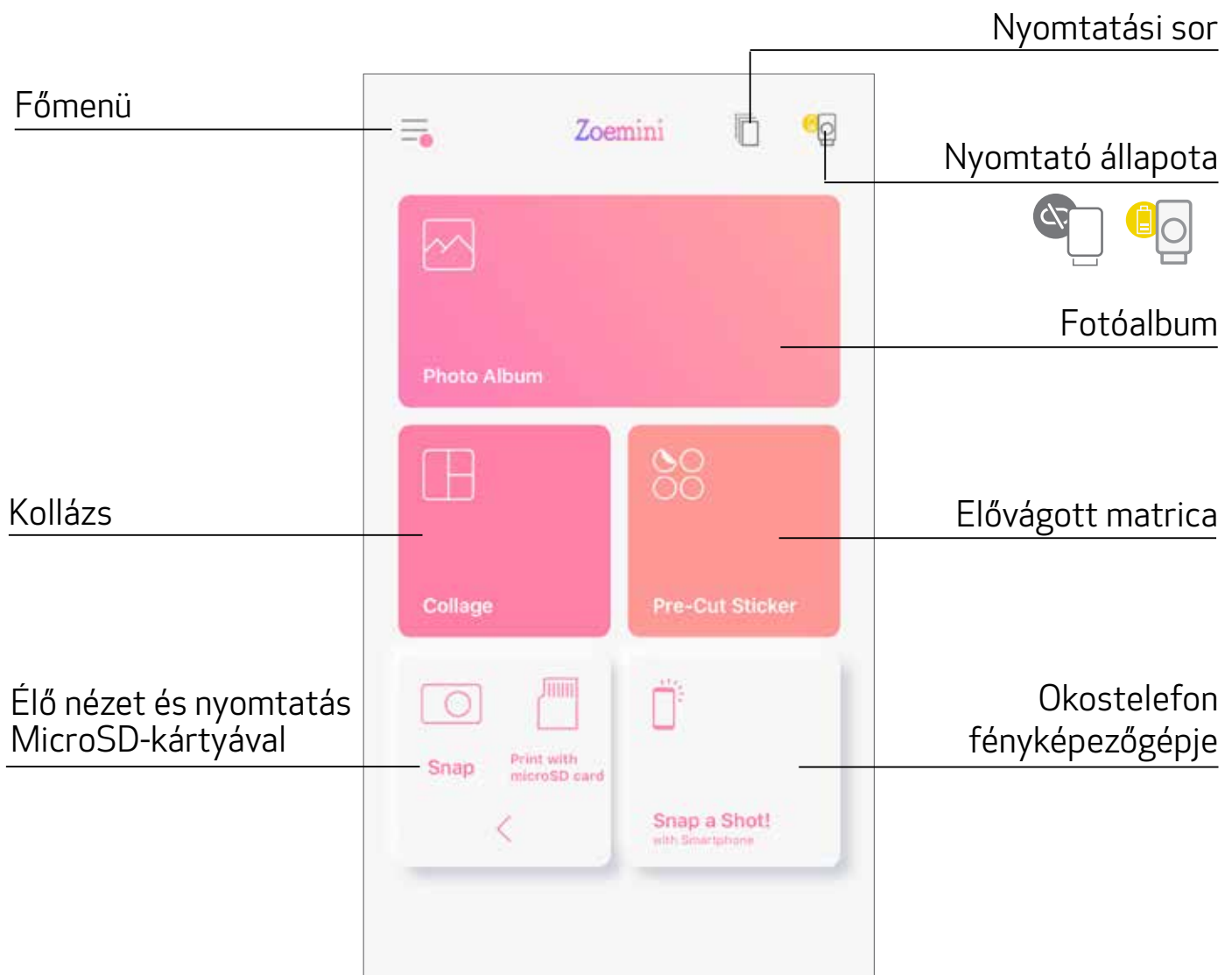

FŐMENÜ

- Alkalmazáson belüli üzenetek megtekintése
- A párosított nyomtató adatainak és beállításainak elérése
- Az online Felhasználói kézikönyv és GYIK megtekintése
- Fotópapír megvásárlása az online áruházból
- A Felhasználói megállapodás és az Adatvédelmi nyilatkozat megtekintése
- Csatlakoztatott nyomtató – a felhasználó bármikor ellenőrizheti a nyomtató adatait, illetve tesztrezhatja a nyomtató nevét, hangját és automatikus kikapcsolási idejét.

Online albumok* (bejelentkezés/kijelentkezés)

- Facebook
- Instagram
- Google Fotók



Az alkalmazásélmény, a funkciók és a rendelkezésre álló online albumok készülékként és régióként változhatnak.

* Internetkapcsolat szükséges. Használatához aktív közösségi médiabeli vagy felhőalapú fiók szükséges.

NYOMTATÓBEÁLLÍTÁS

Ha a nyomtató csatlakoztatva van egy mobilszközhez, a felhasználó testre szabhatja a nyomtató nevét, hangját és az automatikus kikapcsolás idejét.

Koppintson a ☰ lehetőségre, és válassza ki a készülékét a nyomtató nevének, hangjának, valamint automatikus kikapcsolási idejének testreszabásához az alkalmazáson keresztül.

ÁTNEVEZÉS

A felhasználó tetszés szerint testreszabhatja a nyomtató nevét.

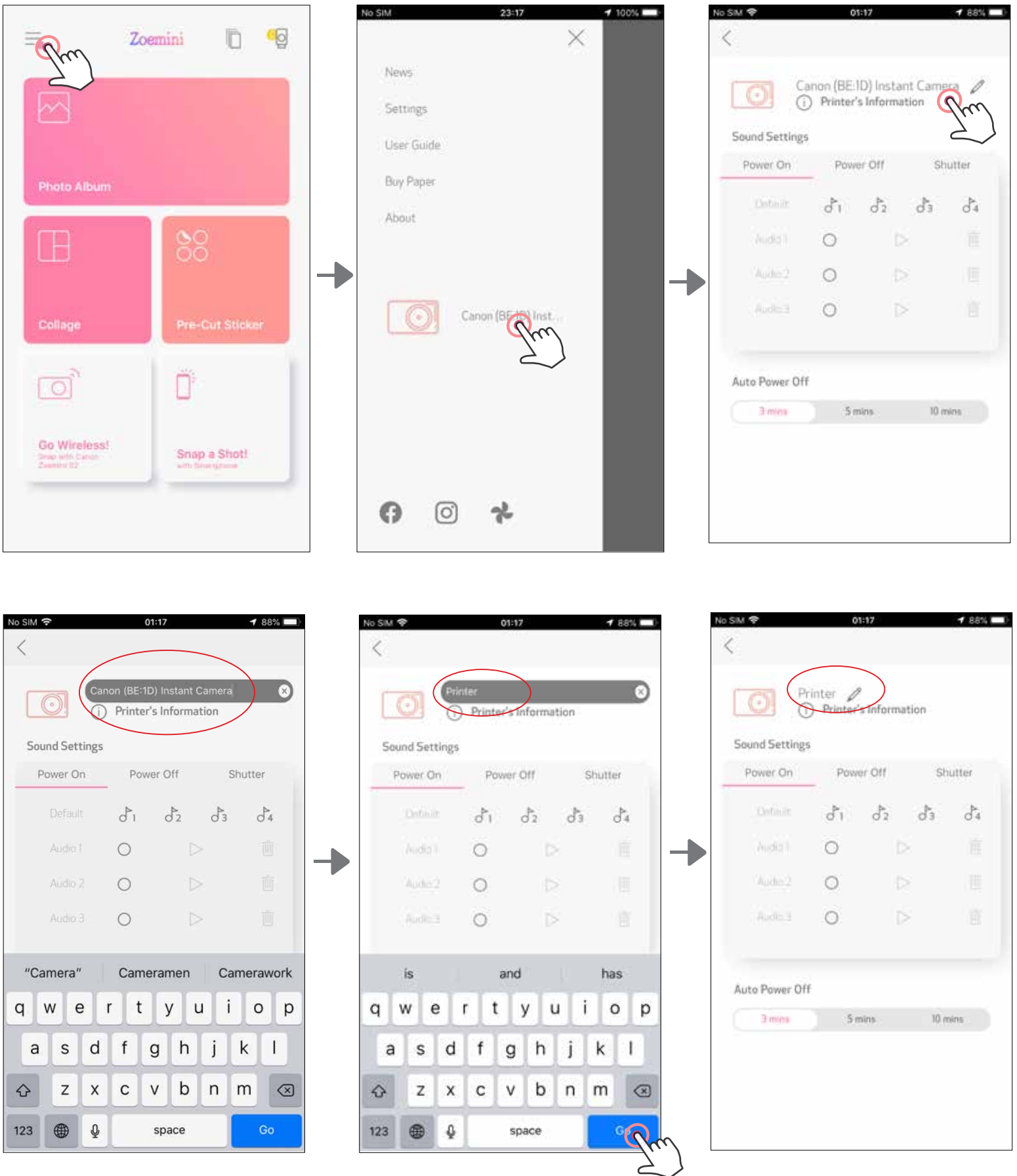

HANG

A felhasználó testreszabhatja a „Bekapcsolás”, a „Kikapcsolás” és a „Rekesz” hangeffektusait. A felhasználó 3 hangfájlt rögzíthet a nyomtató hangjához.

Koppintson a hangfájl ikonjára a hang alkalmazásához.

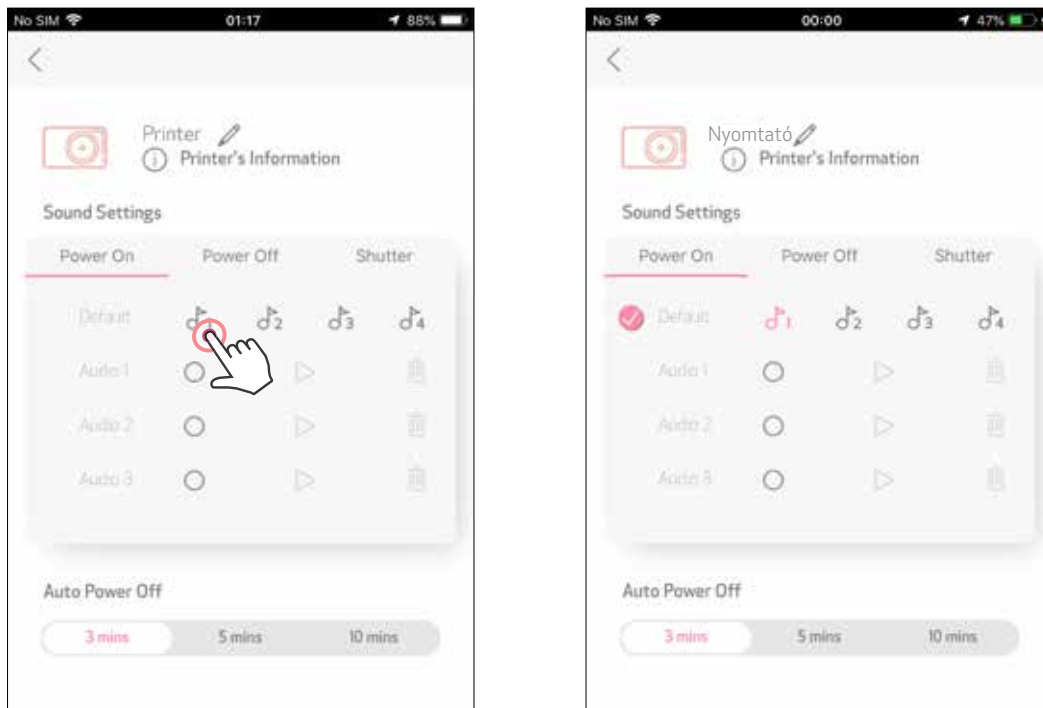

Egy felvétel indításához koppintson a kívánt hangfájl ikonjára .

Nyomja meg a  gombot a hanglejátszáshoz, és a lejátszott hangfájl automatikusan ki lesz választva.

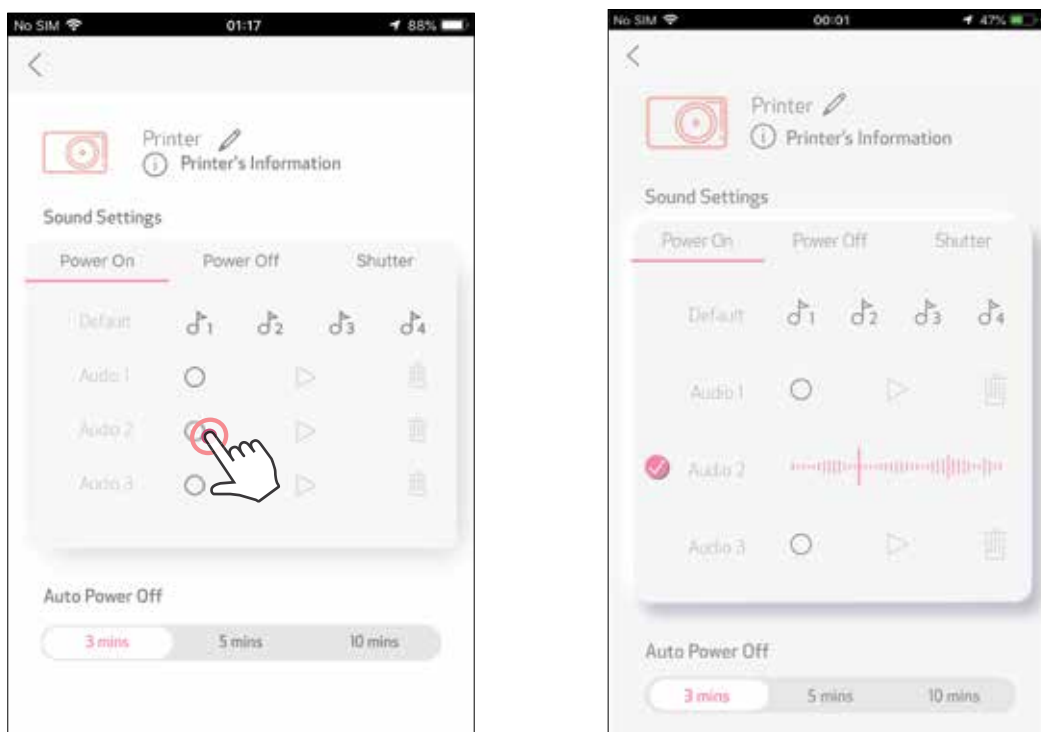

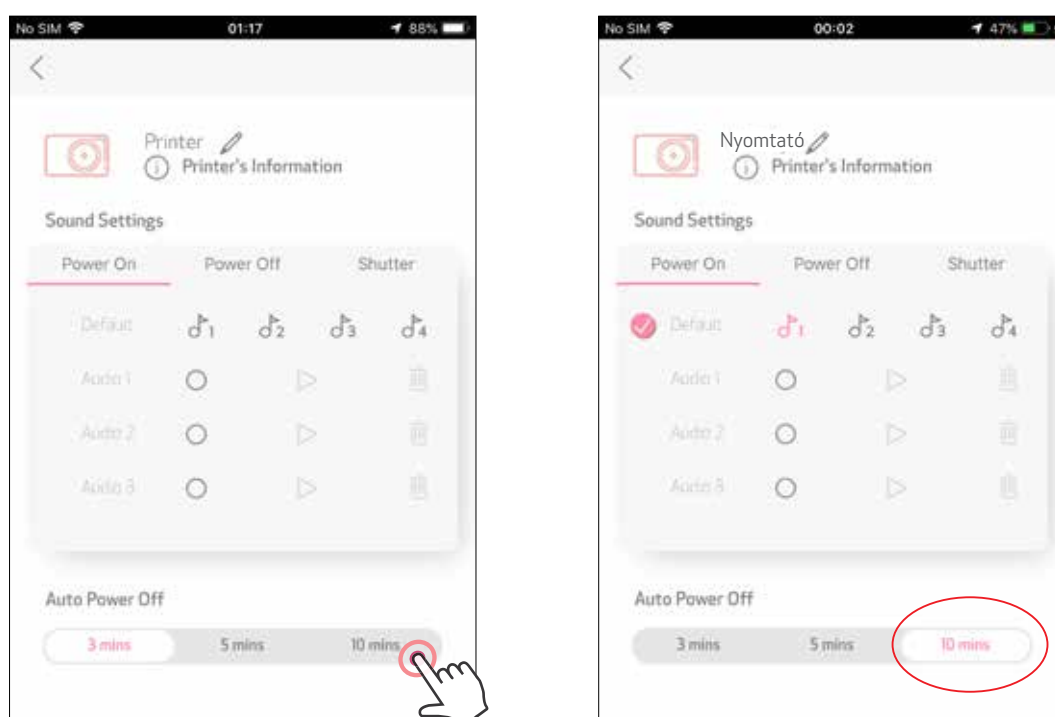

AUTOMATIKUS KIKAPCSOLÁS

Koppintson az automatikus kikapcsolás idejének módosításához.



FOTÓALBUM

Tallózhat a Fotóalbum fotói között, szűrhet mappa szerint, továbbá kereshet dátum szerint.

- ① Koppintson a kezdőképernyő  ikonjára a Fotóalbum megtekintéséhez.
- ② Miután kijelölt egy fotót, kinyomtathatja, szerkesztheti, megoszthatja vagy mentheti azt.
- ③ A nyomtatáshoz koppintson a  lehetőségre.

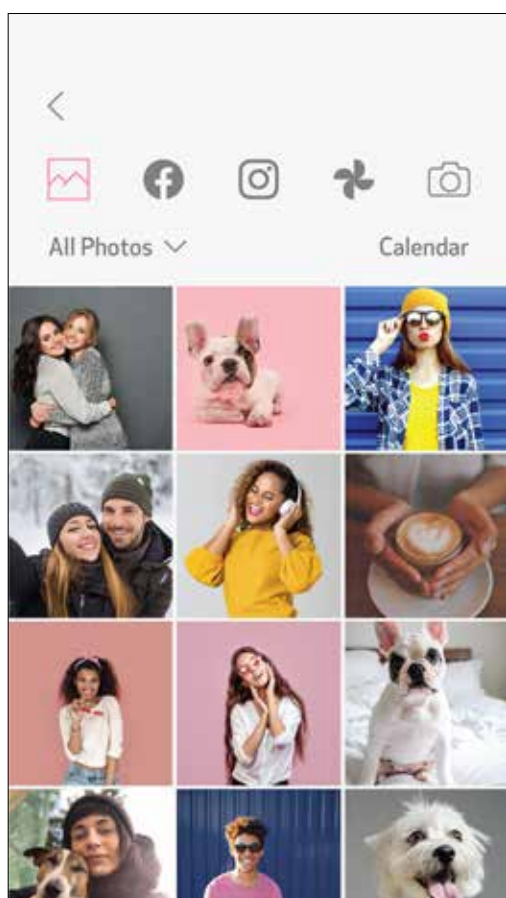
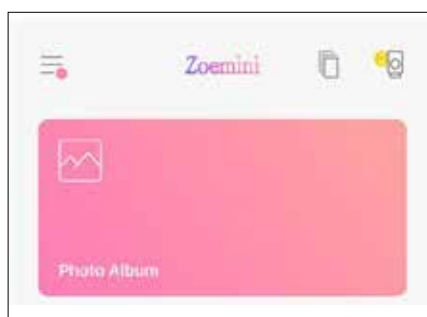

Az összes fotó – Galéria

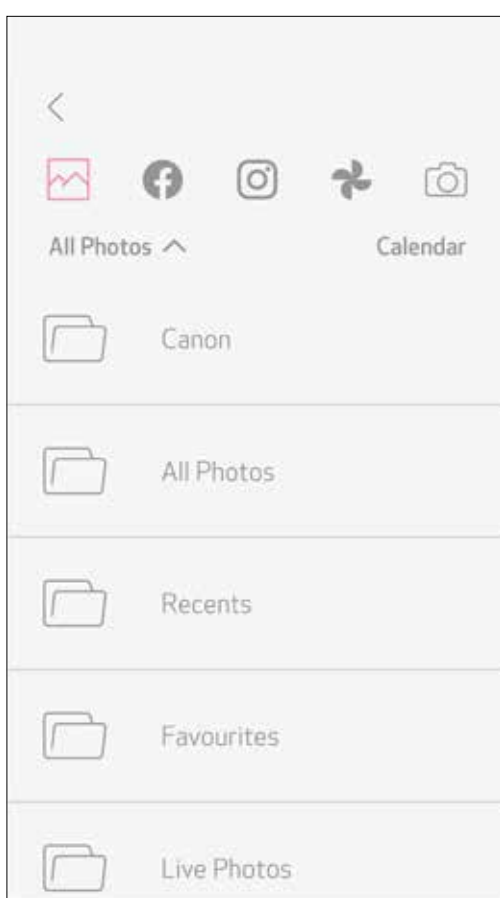

Szűrés mappa szerint

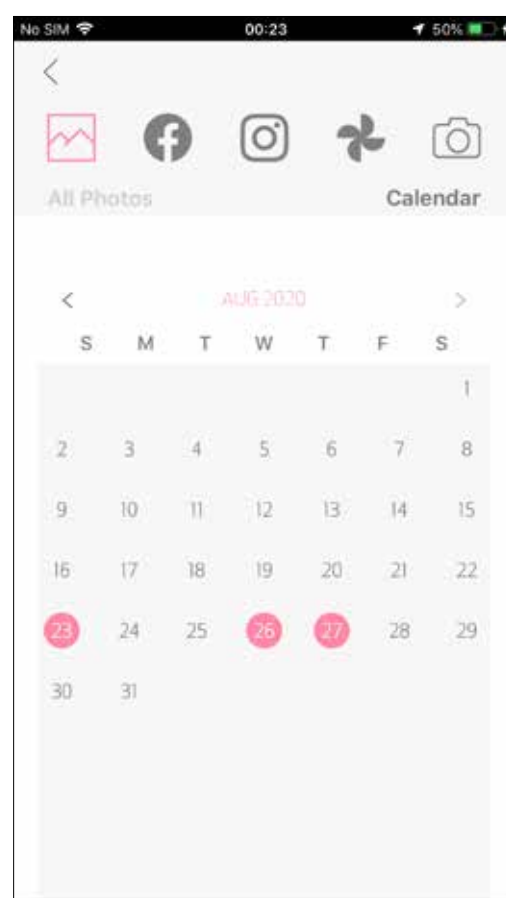

Keresés dátum szerint

Tallózhatja az online albumokat is.

FOTÓK KÜLDÉSE A MINI PRINT ALKALMAZÁSBA

FOTÓT KÜLDHET KÉSZÜLÉKE FOTÓGALÉRIÁJÁBÓL VAGY FÉNYKÉPTEKERCSÉRŐL
A CANON MINI PRINT ALKALMAZÁSBA

Android

- ① Keressen ki egy fotót készüléke fotógalériájából, és koppintson a megosztás gombjára.
- ② Koppintson a Mini Print ikonra, ha el szeretné küldeni a fotót az alkalmazásba szerkesztésre és kinyomtatásra.

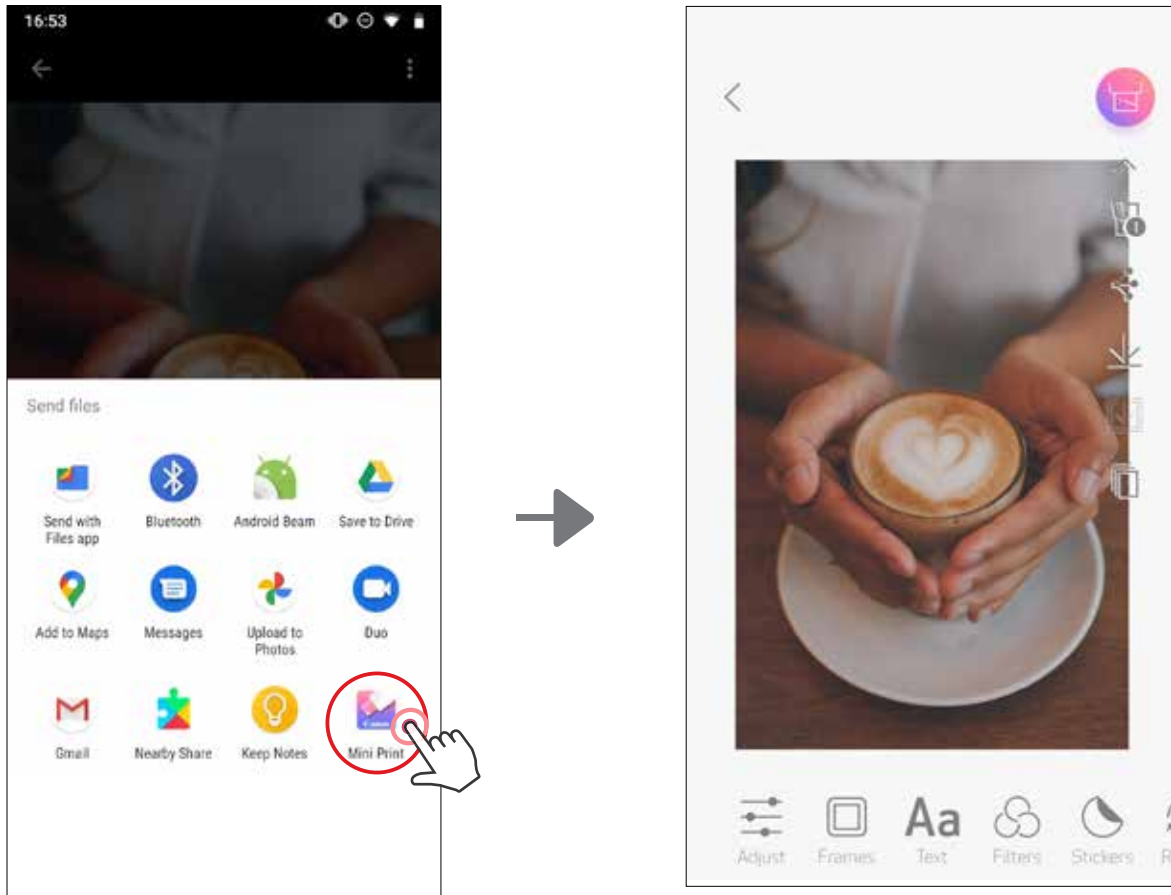

iOS

- ① Keressen ki egy fotót készüléke fotógalériájából, és koppintson a megosztás gombjára.
- ② **„A” LEHETŐSÉG** – koppintson a „Megnyitás a Mini Print alkalmazásban” ikonra, ha el szeretné küldeni a fotót az alkalmazásba szerkesztésre és kinyomtatásra.
- ③ **„B” LEHETŐSÉG** – koppintson a „Nyomtatás a Canon készülékkel” lehetőségre, ha közvetlenül a nyomtatási sorhoz szeretné adni a fotót.

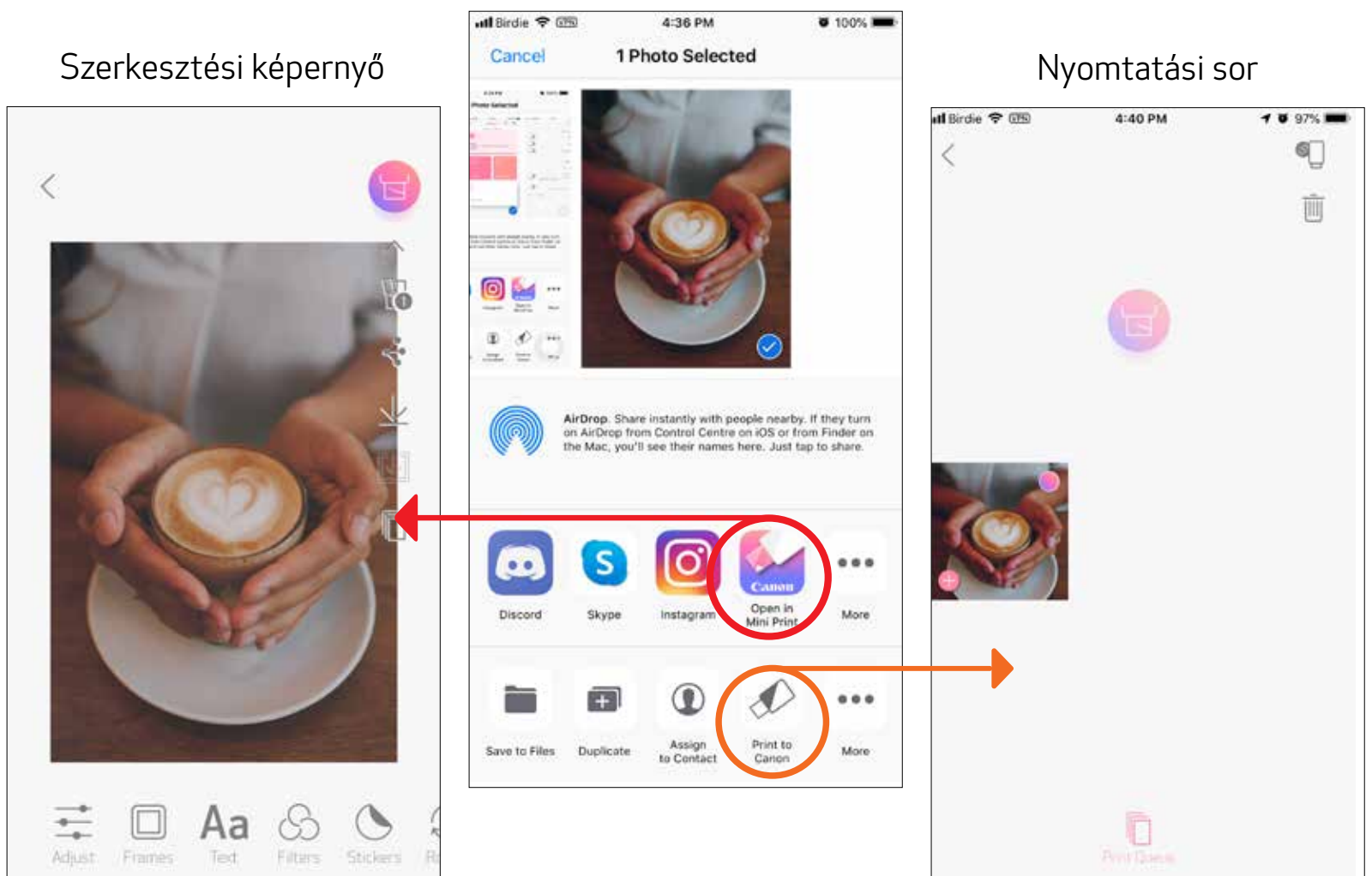

FOTÓK SZERKESZTÉSE

Olyan módosításokkal szabhatja testre a képét, mint a szűrők, matricák, szövegek stb.

- ① Koppintson az ikonokra a képernyő alsó sávjában.
- ② Végezze el a kívánt testreszabásokat!
- ③ Ne felejtse el menteni, megosztani, illetve kinyomtatni módosításait, mielőtt kilépne a képernyőről.

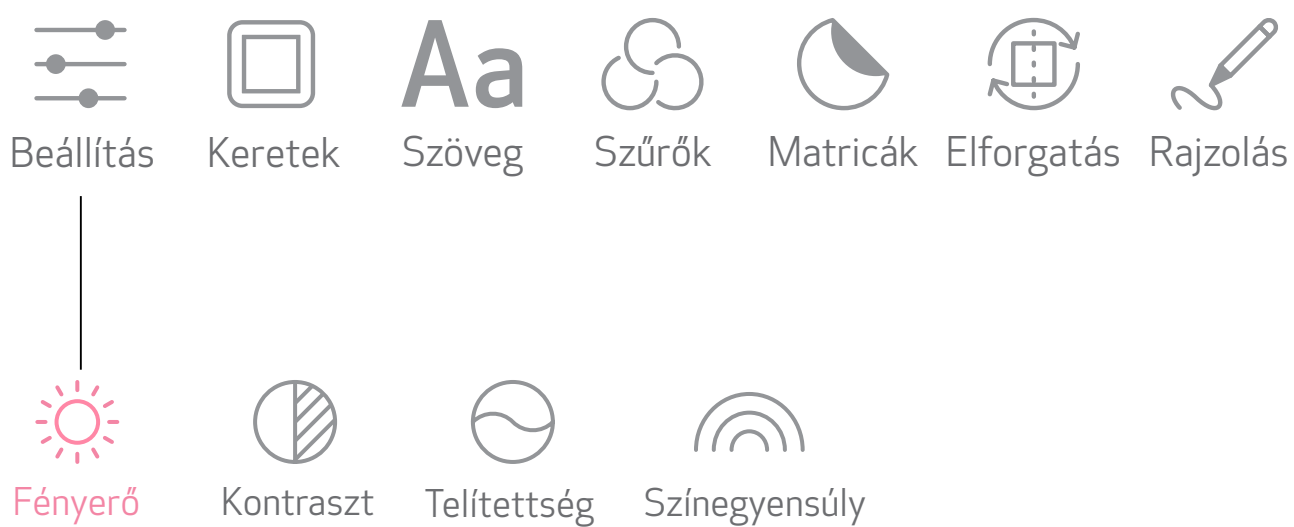
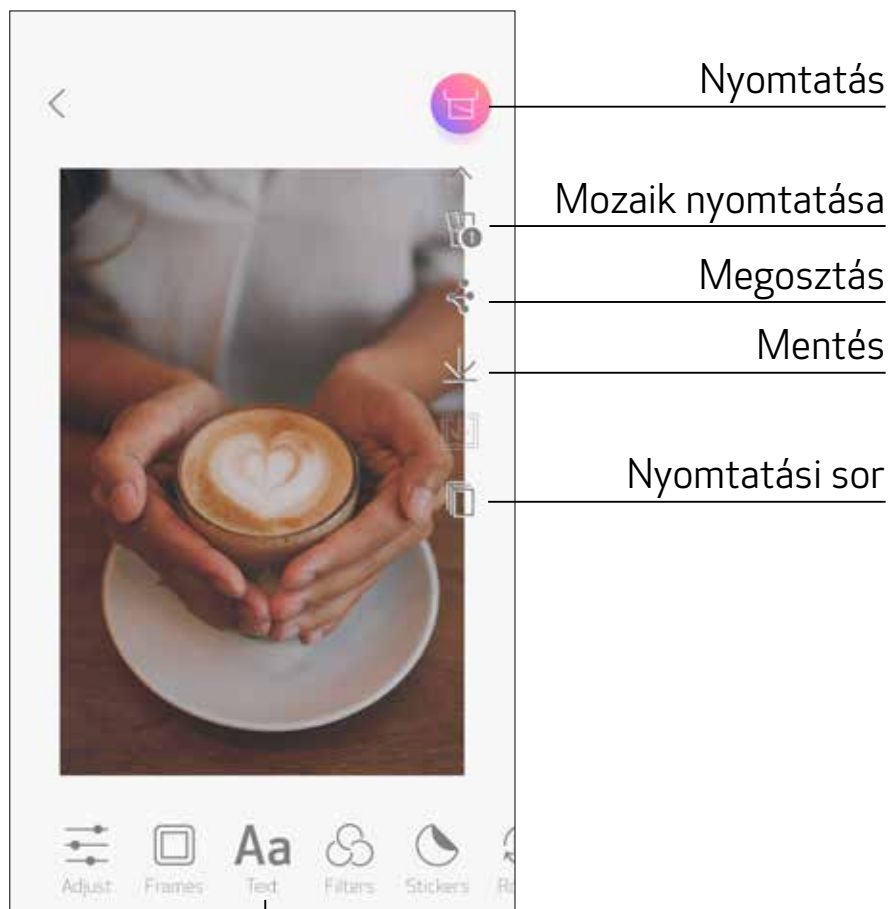

A MOZAIK NYOMTATÁSA FUNKCIÓ HASZNÁLATA

A Mozaik nyomtatása funkcióval egy fotót több lapra nyomtathat, hogy egy nagy mozaikképet készíthessen a fotókból.

- ① Amikor készen áll a nyomtatásra, koppintson a  ikonra, majd a 2 x 2 vagy 3 x 3 nyomatokból álló mozaik lehetőségére. (Ilyenkor csíkok jelzik a kép felosztását.)

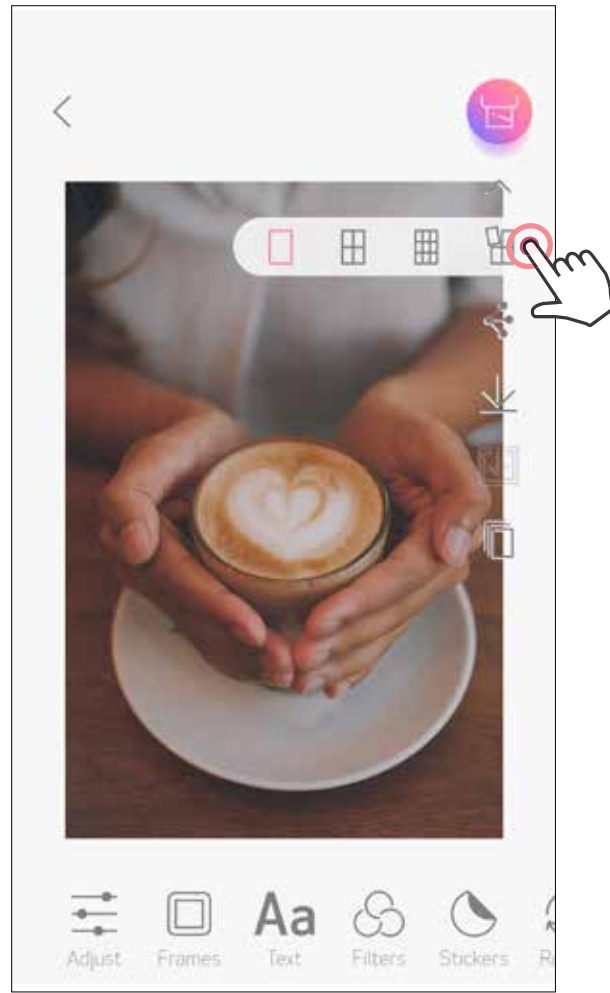

- ② Koppintson a  ikonra a mozaikok kinyomtatásához, majd illessze őket össze egy nagyobb mozaik elkészítéséhez.



A KOLLÁZS NYOMTATÁSA FUNKCIÓ HASZNÁLATA

A Kollázs funkcióval legfeljebb 6 fotót nyomtathat egy 2 x 3-as lapra.

- ① Koppintson a  lehetőségre a Kezdőképernyőn.



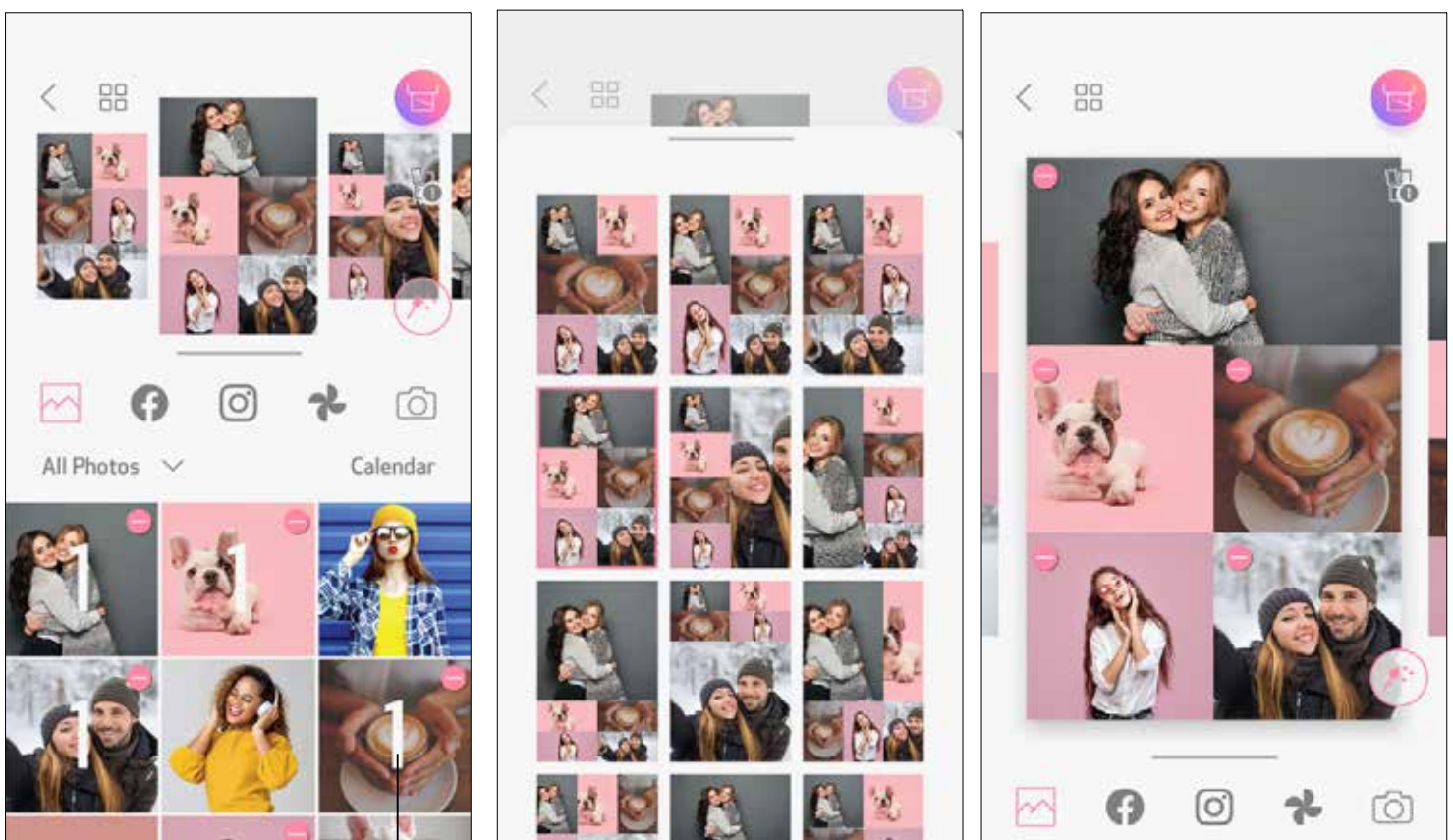

- ② Koppintson a fotókra a kollázshoz való hozzáadáshoz. A kiválasztott fényképek száma megjelenik.
- ③ Másik sablont választhat a  megnyomásával, illetve a kép előnézetén jobbra-balra való csúsztatással.
Az albumsáv lefelé húzásával ki is nagyíthatja az előnézetet.



Nyomatok száma

- ④ Válassza ki az Önnek tetsző sablont, és lépjen a szerkesztési oldalra a  gomb lenyomásával.

- ⑤ Módosítsa képeit a kollázsban tetszés szerint, majd érintse meg a  lehetőséget a nyomtatáshoz, a  lehetőséget a megosztáshoz vagy a  lehetőséget a mentéshez.

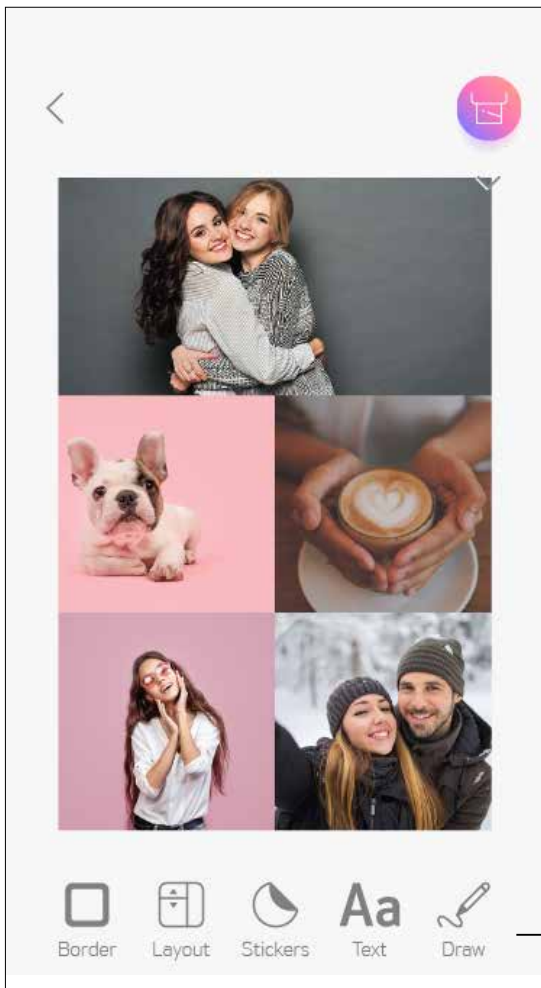

Kollázs
(szerkesztés teljes képként)

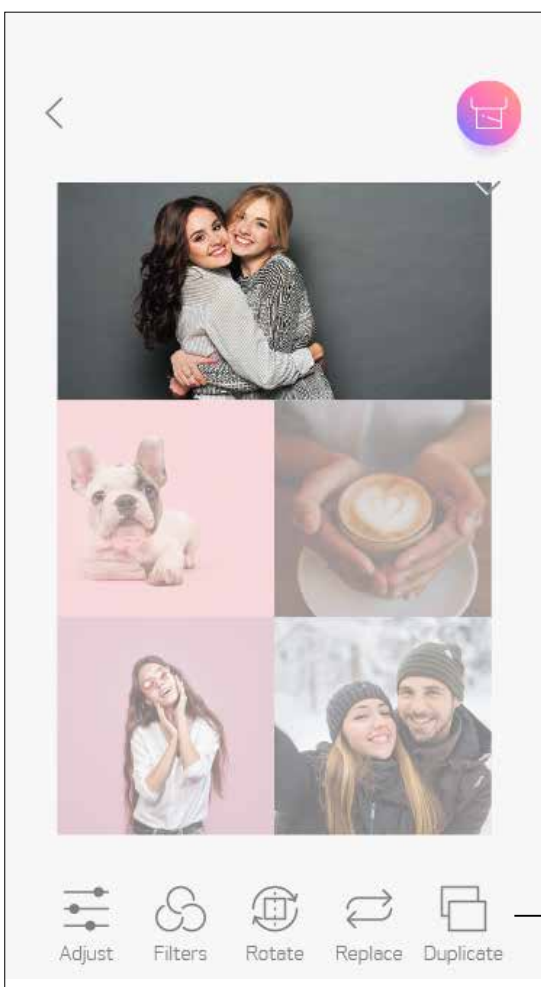

Kollázs
(adott kép szerkesztése)

ELŐVÁGOTT MATRICA NYOMTATÁSA

Az Elővágtott matrica funkció segítségével kinyomtathatja a fotót/szöveget a körmatricára.

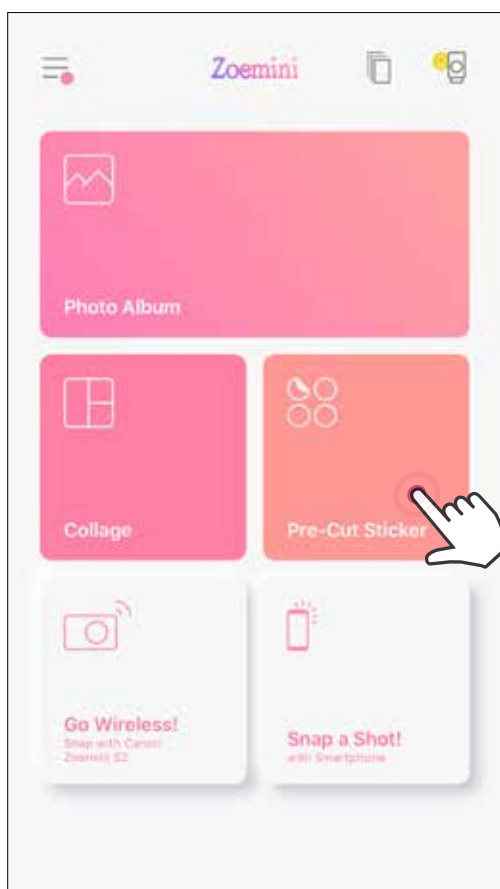

- 1 Koppintson a  lehetőségre a Kezdőképernyőn.

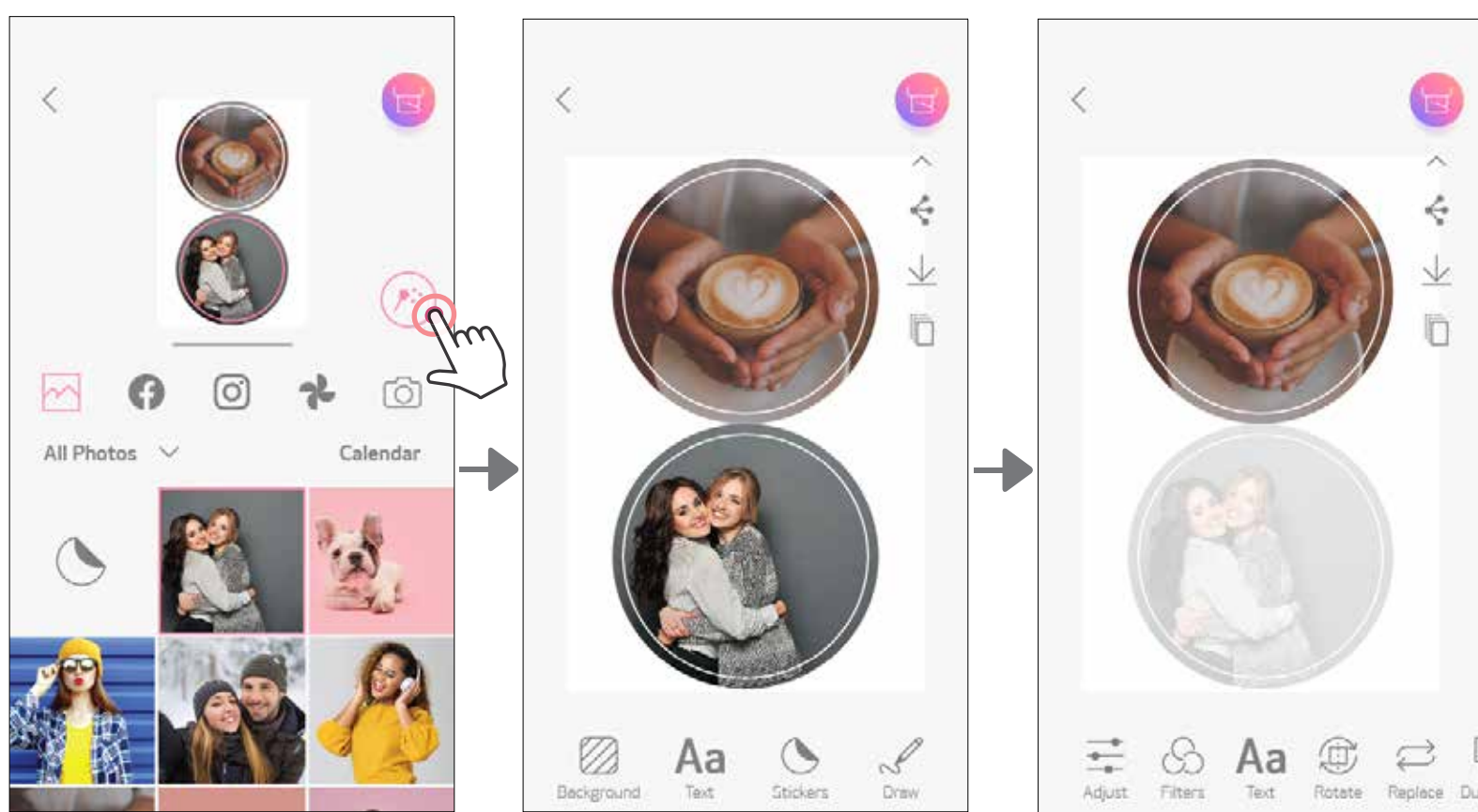

- 2 Koppintson a fotókra a körmatricához való hozzáadáshoz.

- 3 Nyomja meg a  gombot az elővágtott matrica szerkesztéséhez.



- ④ Módosítsa képeit a matricán tetszés szerint, majd érintse meg a  lehetőséget a nyomtatáshoz, a  a lehetőséget a megosztáshoz vagy a  lehetőséget a mentéshez.

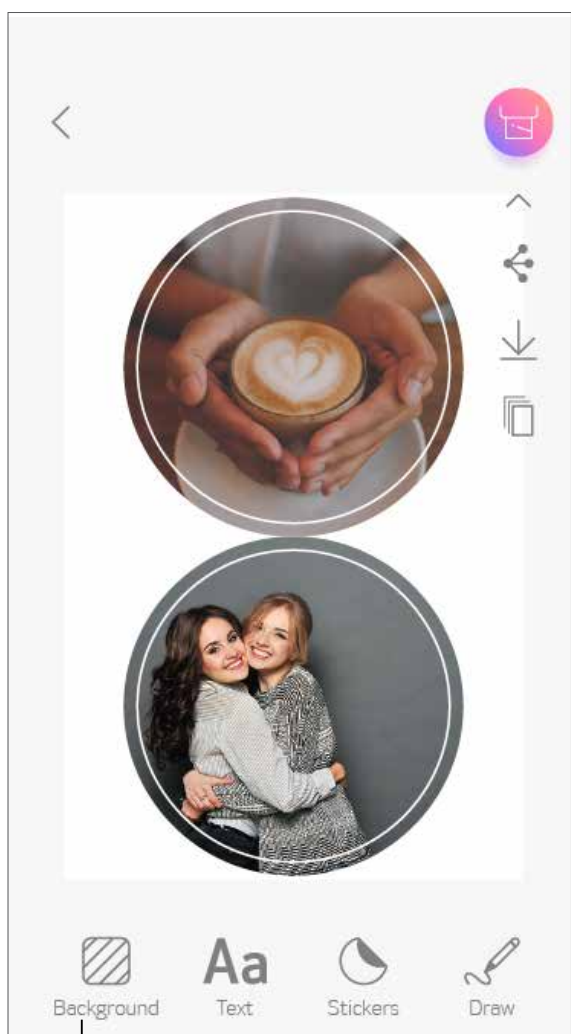

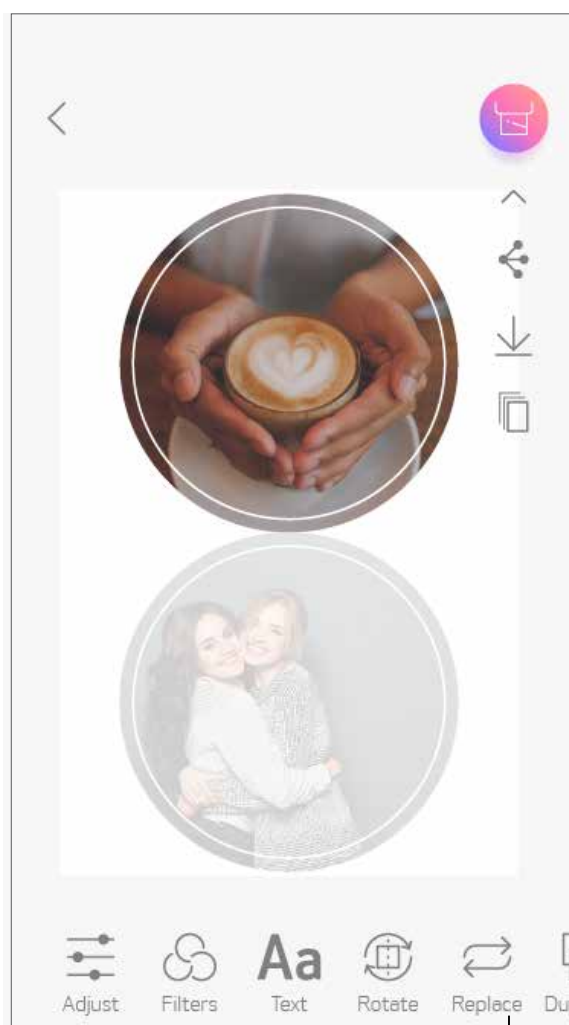

Elővágott matrica
(szerkesztés teljes képként)



Elővágott matrica
(adott kép szerkesztése)



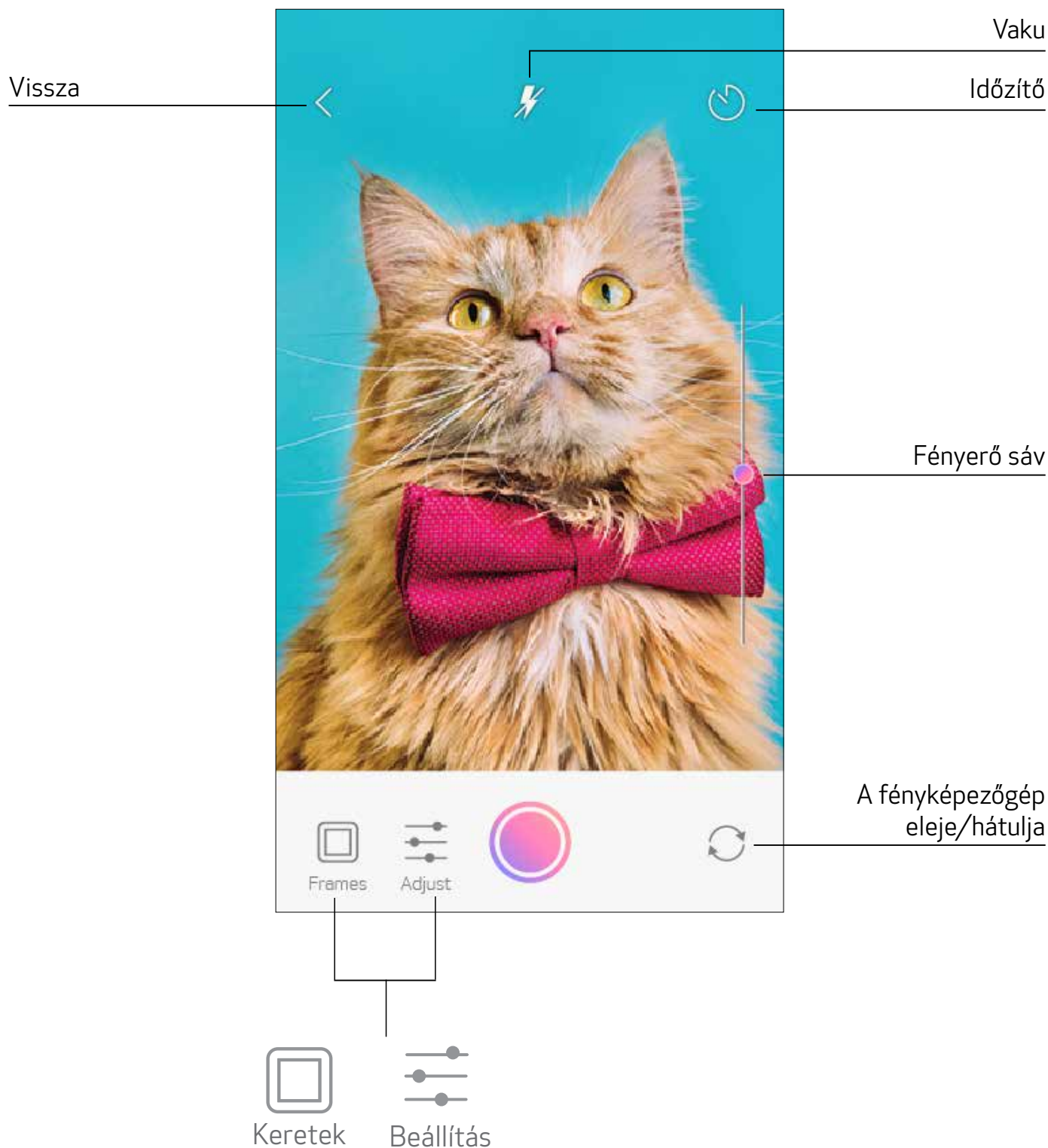

OKOSTELEFON FÉNYKÉPEZŐGÉPJE

- ① Ha az okostelefon fényképezőgéppel szeretne fényképet készíteni, érintse meg a kezdőképernyő  ikonját. (Kiegészítő lehetőségként koppintson az ikonokra a képernyő alján, ha effektek nélkül szeretne fotót készíteni.)
- ② Miután elkészített egy fotót, kinyomtathatja, szerkesztheti, megoszthatja vagy mentheti azt.
- ③ A nyomtatáshoz koppintson a  lehetőségre.



NYOMTATÁS A ZOEMINI S2 MicroSD-KÁRTYÁJÁRÓL

- ① A kezdőképernyőn koppintson a „Vezeték nélkül!” lehetőségre, majd a „Nyomtatás microSD-kártyával” elemre.
- ② Koppintson a kinyomtatni kívánt fotóra, majd nyomja meg a  lehetőséget.
- ③ A MicroSD-kártyán lévő fotót úgy is törölheti, ha megnyomja a  gombot.

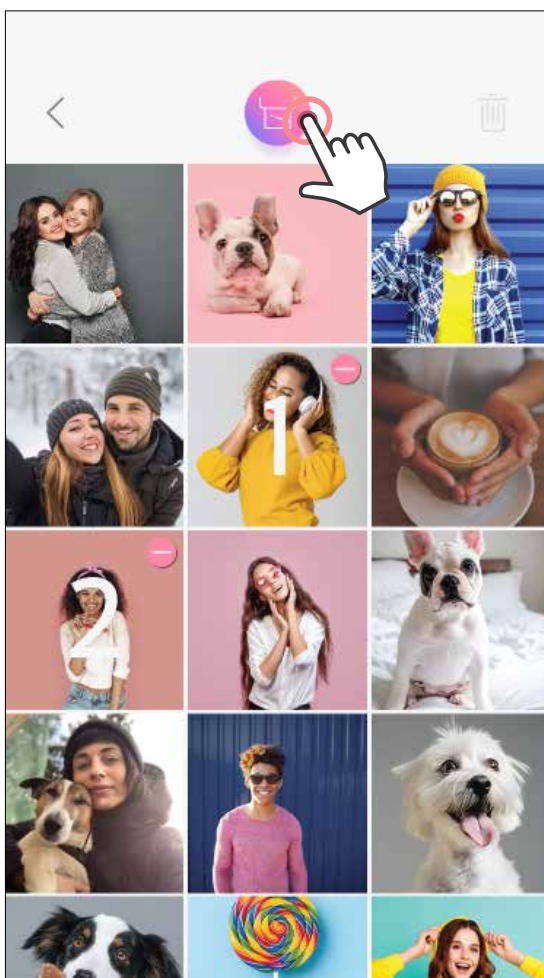
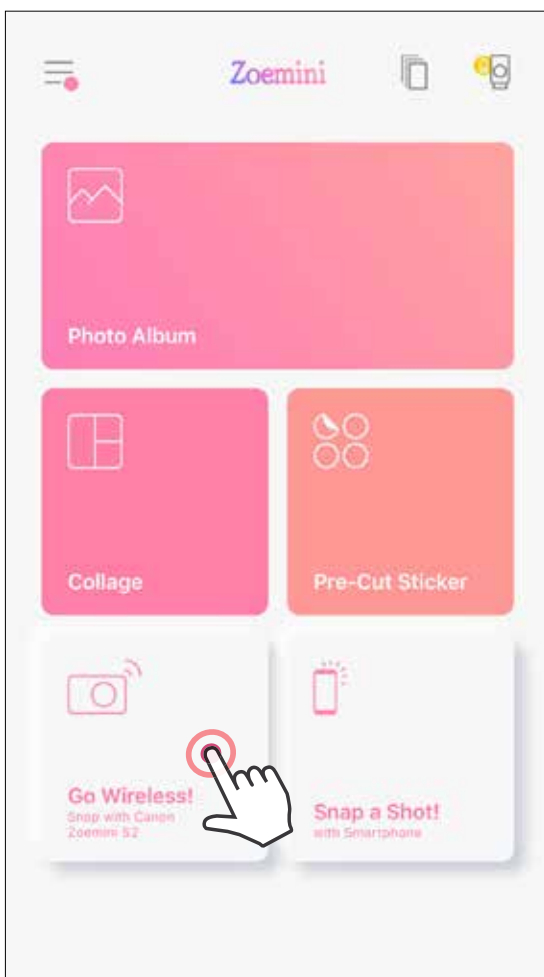

Nyomtatás

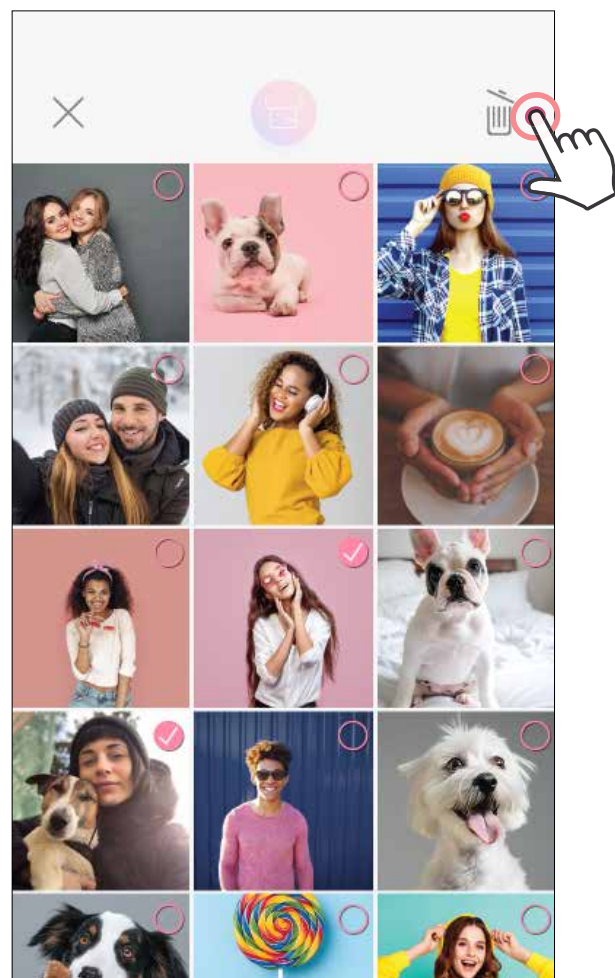



Törlés

NYOMTATÁSI SOR

A nyomtatási sor kezeléséhez koppintson a  lehetőségre.



A Nyomtatási sor oldalon:

- ① Koppintson a  lehetőségre egy fotó nyomtatási sorból való eltávolításhoz.
- ② A nyomtatási sor megváltoztatásához koppintson egy fényképre, és tartsa lenyomva, majd helyezze át a sorban.
- ③ Koppintson arra az adott fotóra, amelyet nem szeretne kinyomtatni. Ekkor megjelenik a szüneteltetés jele.
- ④ Koppintson a  lehetőségre egy fotó duplikálásához.

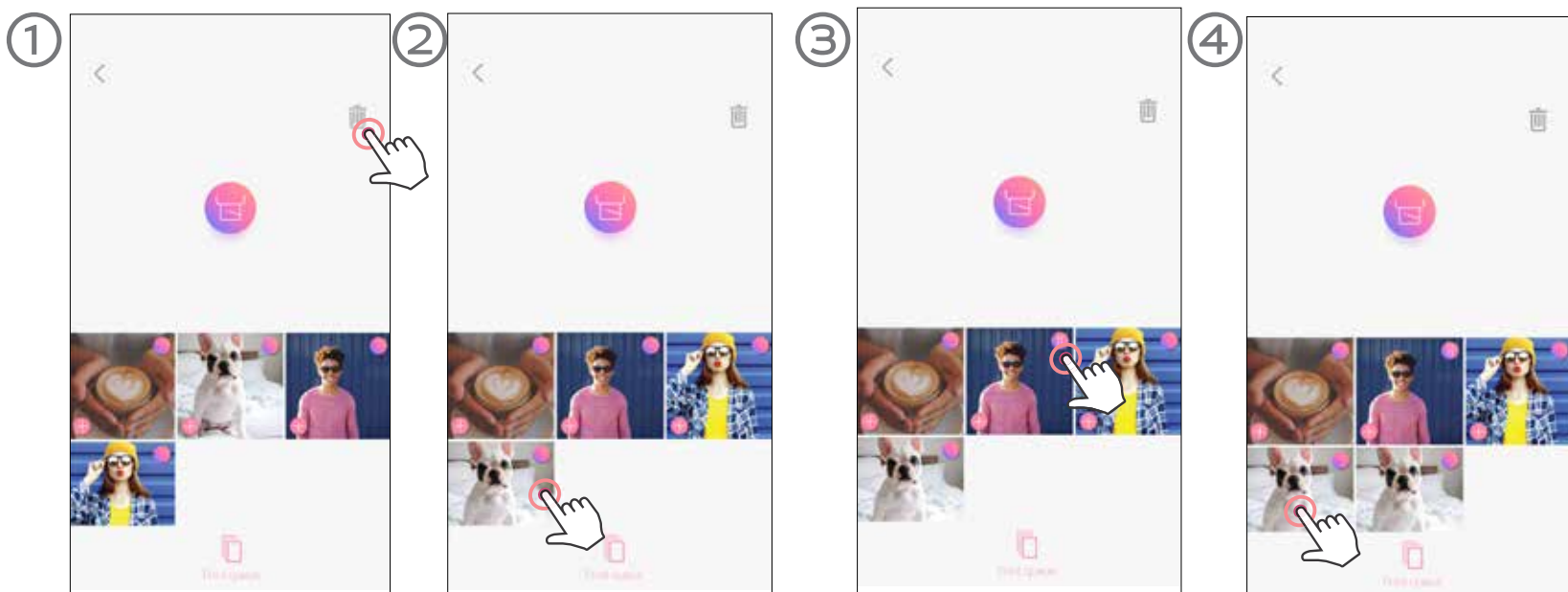

Megjegyzés a nyomtatási sorról: Képének tárolása a Nyomtatási sorban történik, ha a nyomtató nincs bekapcsolva, amikor elküldi a nyomtatást.

A nyomtatás elindításához egyszerűen kapcsolja be a nyomtatót, és csatlakozzon újra.

A rendszer megkérdezi, hogy ki szeretné-e nyomtatni a sorban lévő képet.

MEGJEGYZÉS

- A kinyomtatott kép eltérhet az eredeti képtől, mert a mobilszközön megjelenített színek „képernyő-technológiája” eltér a papírra nyomtatott színek „nyomtatási technológiájától”. (Hőátvitteles nyomtatás.)
- Ne húzza ki a papírt erővel nyomtatás közben vagy papírelakadás esetén.
- Ne nyissa fel a felső fedelet nyomtatás közben. Ez negatívan hathat a nyomtatási minőségre.
- Ha a nyomtató rezeg vagy rázkódik, az kihathat a nyomtatás minőségére.

Canon

Ha nem működik megfelelően a készülék, vegye fel a kapcsolatot azzal a kereskedővel, akitől vásárolta, illetve a Canon szervizt és támogatást a www.canon-europe.com/support címen.

A SMART SHEET, a ZINK technológia és a ZINK védjegyek tulajdonosa a ZINK Holdings LLC. Használatuk licenc alapján történik. Az Apple, az Apple logó, az iPad, az iPad Air, az iPad Pro és az iPhone az Apple Inc. védjegyei, bejegyezve az Amerikai Egyesült Államokban és más országokban. Az App Store az Apple Inc. szolgáltatásjegye. Az iOS a Cisco védjegye vagy bejegyzett védjegye az Amerikai Egyesült Államokban és más országokban, és felhasználása licenc alapján történik. Az Android, a Google Play és a Google Play logó a Google LLC. védjegyei. A Bluetooth a Bluetooth SIG bejegyzett védjegye. A Wi-Fi a Wi-Fi Alliance bejegyzett védjegye. Minden más, harmadik féltől származó terméknév, márkanév és logó a megfelelő tulajdonos védjegye.